

PROJEKT WYKONAWCZY

NAZWA ZAMIERZENIA BUDOWLANEGO:	BUDOWA STACJI ŁADOWANIA POJAZDÓW ELEKTRYCZNYCH DC	
ADRES OBIEKTU BUDOWLANEGO:	Sklep ALDI VST 062 ul. Woźniczki 15a, 40-584 Katowice	
KATEGORIA OBIEKTU BUDOWLANEGO:	VIII – INNE BUDOWLE	
EWIDENCJA GRUNTÓW:	246901_1.0003.AR_30.146/1	
NAZWA I ADRES INWESTORA:	GreenWay Polska Sp. z o.o. ul. Łużycka 3c, 81-537 Gdynia	
DATA:	maj 2025 r. aktualizacja w zakresie ładowarki: czerwiec 2026 r.	
NR PROJEKTU:	GWPL 1057/2	
REWIZJA:	02	
PROJEKTOWAŁ:	mgr inż. Kacper Maskulak Uprawnienia budowlane bez ograniczeń w spec. Instalacyjnej w zakresie sieci i instalacji urządzeń elektrycznych	POM/0193/PBE/22
OPRACOWAŁ:	inż. Jan Trawicki	

PREZYDENT MIASTA KATOWICE
ul. Młyńska 4
40-098 Katowice

AB-II.6743.763.2025.JK
AB-II.KW-04960/25

Katowice, dnia 25 sierpnia 2025 r.

Za dowodem doręczenia

ZAŚWIADCZENIE RBZ-1329/2025

o braku podstaw do wniesienia sprzeciwu

Na podstawie art. 30 ust. 5aa ustawy z 7 lipca 1994 r. - Prawo budowlane (Dz. U. z 2025 r., poz. 418 – t.j.) oraz na podstawie art. 217 § 2 pkt 1 ustawy z dnia 14 czerwca 1960 r. - Kodeks postępowania administracyjnego (Dz. U. z 2024 r., poz. 572 – j.t. ze zmianami), zaświadczam z urzędu, że nie znaleziono podstaw do wniesienia sprzeciwu wobec zgłoszonego w dniu 20 sierpnia 2025 r. przez **Greenway Polska Sp. z o.o.**, zamiaru przystąpienia do budowy stacji ładowania pojazdów elektrycznych wraz z przyłączem elektroenergetycznym przy **ul. Woźniczki 15a** w Katowicach na dz. nr 146/1, karta mapy 30, obręb: Dzielnica Ligota.

Pouczenie:

Organ administracji architektoniczno-budowlanej może z urzędu, przed upływem terminu 21 dni od dnia dokonania zgłoszenia, wydać zaświadczenie o braku podstaw do wniesienia sprzeciwu. Wydanie zaświadczenia wyłącza możliwość wniesienia sprzeciwu, o którym mowa w art. 30 ust. 6 i 7 ustawy - Prawo budowlane, oraz uprawnia Inwestora do rozpoczęcia robót budowlanych.

z up. Prezydenta Miasta Katowice
Elżbieta Matyja

Zastępca Naczelnika
Wydziału Architektury i Budownictwa
/podpisane podpisem elektronicznym/

Otrzymują:

- Greenway Polska Sp. z o.o.
ul. Łużycka 3c
81-537 Gdynia
przez pełnomocnika:
Pan Jan Trawicki
skrzynka ePUAP:/20210618144523/greenawy
- AB – a/a
numer telefonu: 0-32-25-93-554



Dokument podpisany elektronicznie przez:
Elżbieta Joanna Matyja
Data podpisu:
2025.08.25 12:35:51.

SPIS TREŚCI

OŚWIADCZENIE	3
UPRAWNIENIA PROJEKTANTA.....	4
1. WSTĘP	7
1.1. PRZEDMIOT OPRACOWANIA	7
1.2. PODSTAWA OPRACOWANIA.....	7
1.3. OBSZAR ODDZIAŁYWANIA OBIEKTU	8
1.4. ZAKRES OPRACOWANIA	8
2. OPIS TECHNICZNY	9
2.1. STAN ISTNIEJĄCY	9
2.2. STAN PROJEKTOWANY	9
2.3. SPOSÓB UKŁADANIA LINII KABLOWEJ	10
2.4. USUNIĘCIE KOLIZJI	10
2.5. POMIAR ENERGII ELEKTRYCZNEJ	10
2.6. OCHRONA PRZECIWPRZEPIĘCIOWA.....	10
2.7. OCHRONA PRZECIWPORAŻENIOWA	10
3. UWAGI KOŃCOWE.	11
4. ZESTAWIENIE MATERIAŁÓW PODSTAWOWYCH.....	12
5. OBLICZENIA	13
6. INFORMACJA BEZPIECZEŃSTWA I OCHRONY ZDROWIA.....	14

SPIS ZAŁĄCZNIKÓW

1. Uzgodnienie zbliżenia ładowarki do jezdni
2. Protokół z narady koordynacyjnej
3. Warunki przyłączeniowe
4. Karta katalogowa ładowarki DELTA Slim

SPIS RYSUNKÓW

Lp.	Nazwa rysunku	Nr rys.	Skala
1.	Projekt zagospodarowania terenu	E1a	1:500
2.	Projekt zagospodarowania terenu na rysunku podkładowym	E1b	1:500
3.	Schemat strukturalny zasilania	E2	-
4.	Złącze kablowe zasilające ZCh	E3	-
5.	Widok montażu ładowarki z fundamentem	E4	-
6.	Montaż słupków ochronnych i znaku drogowego	E5	-

OŚWIADCZENIE

Zgodnie z treścią art. 34 ust. 3d pkt. 3 Ustawy z dnia 7 lipca 1994 Prawo Budowlane (Dz. U. z 2025 r. poz. 418 z późniejszymi zmianami), oświadczam, że projekt wykonawczy pn:

Budowa stacji ładowania pojazdów elektrycznych DC

zlokalizowanej w:

Sklep ALDI VST 062

ul. Woźniczki 15a, 40-584 Katowice

jest kompletny oraz został wykonany zgodnie z obowiązującymi przepisami oraz zasadami wiedzy technicznej.

PROJEKTOWAŁ: **mgr inż. Kacper Maskulak**
POM/0193/PBE/22

DATA: **maj 2025 r.**

UPRAWNIENIA PROJEKTANTA

POMORSKA OKRĘGOWA
IZBA INŻYNIERÓW BUDOWNICTWA
80-369 Gdańsk, al. Rzeczypospolitej 4/155
tel. 58 324 89 77
- 4 -

Gdańsk, dnia 14 grudnia 2022 r.

sygn. akt. 356/POM/OKK/22

DECYZJA

Na podstawie art. 24 ust.1 pkt 2 ustawy z dnia 15 grudnia 2000 r. o samorządach zawodowych architektów oraz inżynierów budownictwa (t. j. Dz. U. z 2019 r. poz. 1117 ze zm.) i art. 12 ust. 2, ust. 3 i ust. 4c pkt 1, art. 14 ust. 1 pkt 4c, art. 15a ust. 1 i ust. 22 ustawy z dnia 7 lipca 1994 r. Prawo budowlane (t. j. Dz. U. z 2021 r., poz. 2351 ze zm.) i art. 104 ustawy z dnia 14 czerwca 1960 r. Kodeks postępowania administracyjnego (t. j. Dz. U. z 2022 r., poz. 2000 ze zm.), po ustaleniu, że spełnione zostały warunki w zakresie przygotowania zawodowego oraz po złożeniu egzaminu na uprawnienia budowlane z wynikiem pozytywnym,

**Okręgowa Komisja Kwalifikacyjna
Pomorskiej Okręgowej Izby Inżynierów Budownictwa**
stwierdza, że:

Pan Kacper Maskulak
magister inżynier elektrotechniki
urodzony dnia 21.10.1994 r. w Koszalinie

otrzymuje

UPRAWNIENIA BUDOWLANE
numer ewidencyjny: POM/0193/PBE/22

**do projektowania bez ograniczeń
w specjalności instalacyjnej w zakresie sieci, instalacji i urządzeń
elektrycznych i elektroenergetycznych**

UZASADNIENIE

W związku z uwzględnieniem w całości żądania strony, na podstawie art. 107 § 4 K.p.a. odstępuje się od uzasadnienia decyzji. Zakres nadanych uprawnień budowlanych wskazano na odwozie decyzji.

Pan Kacper Maskulak upoważniony jest:

Na podstawie art. 12 ust.1 pkt 1 i art. 13 ust. 4, art. 15a ust. 1 i ust. 22 ustawy Prawo budowlane (t. j. Dz. U. z 2021 r., poz. 2351 ze zm.), w specjalności instalacyjnej w zakresie sieci, instalacji i urządzeń elektrycznych i elektroenergetycznych, bez ograniczeń do:

- a) projektowania, sprawdzania projektów architektoniczno-budowlanych i technicznych oraz sprawowania nadzoru autorskiego,
- b) sprawowania kontroli technicznej utrzymania obiektów budowlanych,
- c) sporządzania projektu zagospodarowania działki lub terenu, w zakresie specjalności niniejszych uprawnień,
- d) projektowania obiektu budowlanego związanego z obiektem budowlanym, takim jak: sieci, instalacje i urządzenia elektryczne i elektroenergetyczne, w tym kolejowe, trolejbusowe i tramwajowe sieci trakcyjne, sieci trakcyjne metra, wraz z instalacjami i urządzeniami technicznymi zasilania, w tym kolejowej, trolejbusowej i tramwajowej sieci trakcyjnej, sieci trakcyjne metra oraz elektrycznego ogrzewania rozjazdów.

Pouczenie

Od decyzji niniejszej służy odwołanie do Krajowej Komisji Kwalifikacyjnej Polskiej Izby Inżynierów Budownictwa w Warszawie, za pośrednictwem Okręgowej Komisji Kwalifikacyjnej Pomorskiej Okręgowej Izby Inżynierów Budownictwa w Gdańsku, w terminie 14 dni od dnia jej doręczenia.

Zgodnie z treścią art.127a ustawy Kodeks postępowania administracyjnego (t.j. Dz. U. z 2022 r. poz. 2000 ze zm.):

§ 1. W trakcie biegu terminu do wniesienia odwołania strona może zrzec się prawa do wniesienia odwołania wobec organu administracji publicznej, który wydał decyzję.

§ 2. Z dniem doręczenia organowi administracji publicznej oświadczenia o zrzeczeniu się prawa do wniesienia odwołania przez ostatnią ze stron postępowania, decyzja staje się ostateczna i prawomocna.

W przypadku złożenia przez stronę oświadczenia o zrzeczeniu się prawa do odwołania od decyzji (określonego w § 2) stronie nie przysługuje prawo do odwołania się ani skargi do sądu administracyjnego.

Skład orzekający Okręgowej Komisji Kwalifikacyjnej:

PRZEWODNICZĄCY
Okręgowej Komisji Kwalifikacyjnej

dr inż. Marek Wesołowski

ZASTĘPCA PRZEWODNICZĄCEGO
Okręgowej Komisji Kwalifikacyjnej

mgr inż. Maciej Malinowski

SEKRETARZ
Okręgowej Komisji Kwalifikacyjnej

mgr inż. Marcin Burzyński

**Otrzymują:**

1. Wnioskodawca
2. Okręgowa Rada Izby
3. Główny Inspektor Nadzoru Budowlanego
4. a/a



Zaświadczenie

o numerze weryfikacyjnym:

POM-DPW-BMB-YLE *

Pan Kacper Maskulak o numerze ewidencyjnym POM/IE/0396/22

adres zamieszkania [REDACTED]

jest członkiem Pomorskiej Okręgowej Izby Inżynierów Budownictwa i posiada wymagane ubezpieczenie od odpowiedzialności cywilnej.

Niniejsze zaświadczenie jest ważne od 2025-01-01 do 2025-12-31.

Zaświadczenie zostało wygenerowane elektronicznie i opatrzone bezpiecznym podpisem elektronicznym weryfikowanym przy pomocy ważnego kwalifikowanego certyfikatu w dniu 2024-12-13 12:42:55 roku przez:

Krzysztof Wilde, Przewodniczący Rady Pomorskiej Okręgowej Izby Inżynierów Budownictwa.

Zgodnie z art. 781 K.c.

§ 1. Do zachowania elektronicznej formy czynności prawnej wystarcza złożenie oświadczenia woli w postaci elektronicznej i opatrzenie go kwalifikowanym podpisem elektronicznym.

§ 2. Oświadczenie woli złożone w formie elektronicznej jest równoważne z oświadczeniem woli złożonym w formie pisemnej.

* Weryfikację poprawności danych w niniejszym zaświadczeniu można sprawdzić za pomocą numeru weryfikacyjnego zaświadczenia na stronie Polskiej Izby Inżynierów Budownictwa www.piib.org.pl lub kontaktując się z biurem właściwej Okręgowej Izby Inżynierów Budownictwa.



1. WSTĘP

1.1. Przedmiot opracowania

Przedmiotem opracowania jest projekt wykonawczy budowy ogólnodostępnej stacji ładowania pojazdów elektrycznych, zlokalizowanej na terenie parkingu sklepu ALDI VST 062, ul. Woźniczki 15a, 40-584 Katowice.

Projektowana stacja ładowania pojazdów elektrycznych będzie wolnostojącym obiektem budowlanym z zainstalowanymi dwoma punktami ładowania dużej mocy, wyposażona w oprogramowanie wykorzystywane do świadczenia usługi ładowania wraz ze stanowiskami postojowymi oraz instalacją prowadzącą od punktu ładowania do przyłącza elektroenergetycznego, w myśl art. 2 pkt. 27 ustawy z dnia 11 stycznia 2018r. o elektromobilności i paliwach alternatywnych (Dz. U. z 2024 r. poz. 1289, 1853, 1881 z późn. zm.).

1.2. Podstawa opracowania

- materiały oraz wytyczne Inwestora;
- informacje oraz materiały uzyskane od Zarządcy obiektu;
- wizja lokalna w terenie;
- mapa do celów projektowych;
- aktualne normy i przepisy, a w szczególności:
 - Ustawa z dnia 7 lipca 1994 r. Prawo budowlane (Dz. U. z 2025 r. poz. 418 z późn. zm.)
 - Ustawa z dnia 10 kwietnia 1997 r. Prawo energetyczne (Dz. U. z 2024 r. poz. 266, 834, 859, 1847, 1881 z późn. zm.);
 - Ustawa z dnia 11 stycznia 2018 r. o elektromobilności i paliwach alternatywnych (Dz. U. z 2024 r. poz. 1289, 1853, 1881 z późn. zm.);
 - Rozporządzenie Ministra Infrastruktury w sprawie warunków technicznych, jakim powinny odpowiadać budynki i ich usytuowanie (Dz.U. 2022 poz. 1225 z późn. zm.);
 - Rozporządzenie Ministra Energii z dnia 26 lipca 2019r. w sprawie wymagań technicznych dla stacji ładowania i punktów ładowania stanowiących element infrastruktury ładowania drogowego transportu publicznego (Dz. U. 2019 poz.1316 z późn. zm.);
 - Rozporządzenie Ministra Pracy i Polityki Socjalnej z dnia 26 września 1997r. w sprawie ogólnych przepisów bezpieczeństwa i higieny pracy (Dz. U. 2003 poz.1650 z późn. zm.);
 - Rozporządzenie Ministra Infrastruktury z dnia 6 lutego 2003r. w sprawie bezpieczeństwa i higieny pracy podczas wykonywania robót budowlanych (Dz.U.2003 poz.401 z późn. zm.);
 - Rozporządzenie Ministra Gospodarki z dnia 28 sierpnia 2019 r. w sprawie bezpieczeństwa i higieny pracy przy urządzeniach energetycznych (Dz.U. 2021 poz. 1210 z późn. zm.);
 - PN-HD 60364-7-722:2019-01 -- Instalacje elektryczne niskiego napięcia -- Część 7-722: Wymagania dotyczące specjalnych instalacji lub lokalizacji -- Zasilanie pojazdów elektrycznych;
 - SEP N SEP-E-004 Elektroenergetyczne i sygnalizacyjne linie kablowe.

1.3. Obszar oddziaływania obiektu

Obszar oddziaływania projektowanego obiektu budowlanego mieści się w całości na działce, na której został zaprojektowany. Projektowana inwestycja nie narusza interesów osób trzecich, nie zakłóca dostępu do dróg publicznych (ulic) oraz korzystania z mediów. Ustalenie obszaru oddziaływania obiektu uwzględnia przepisy zawarte w poniższych aktach:

- Ustawa z dnia 7 lipca 1994 r. Prawo budowlane (Dz. U. z 2025 r. poz. 418 z późn. zm.);
- Ustawa z dnia 27 kwietnia 2001r. Prawo ochrony środowiska (Dz. U. z 2024 r. poz. 54, 834, 1089, 1222, 1847, 1853, 1881, 1914, 1940, 1946 z późn. zm.);
- Ustawa z dnia 16 kwietnia 2004 r. o Ochronie Przyrody (Dz. U. z 2024 r. poz. 1478, 1940 z późn. zm.);
- Ustawa z dnia 27 marca 2003 o planowaniu i zagospodarowaniu przestrzennym (Dz. U. z 2024 r. poz. 1130, 1907, 1940 z późn. zm.);
- Ustawa z dnia 10 kwietnia 1997 roku Prawo energetyczne (Dz. U. z 2024 r. poz. 266, 834, 859, 1847, 1881 z późn. zm.);
- Ustawa z dnia 21 marca 1985 r. o drogach publicznych (Dz. U. z 2024 r. poz. 320, 1222 z późn. zm.);
- Rozporządzenie Ministra Infrastruktury z dnia 24 czerwca 2022 r. w sprawie przepisów techniczno-budowlanych dotyczących dróg publicznych (Dz.U. 2022 poz. 1518 z późn. zm.);
- Rozporządzenie Ministra Infrastruktury w sprawie warunków technicznych, jakim powinny odpowiadać budynki i ich usytuowanie (Dz.U. 2022 poz. 1225 z późn. zm.);
- Rozporządzenie Ministra Gospodarki z dnia 26 kwietnia 2013 r. w sprawie warunków technicznych, jakim powinny odpowiadać sieci gazowe i ich usytuowanie (Dz. U. z 2013 r., poz. 640 z późn. zm.);
- Rozporządzenie Ministra Środowiska z dnia 14 czerwca 2007r. w sprawie dopuszczalnych poziomów hałasu w środowisku (Dz.U. z 2014 poz.112 z późn. zm.);
- Rozporządzenie Rady Ministrów z dnia 10 września 2019 r. w sprawie przedsięwzięć mogących znacząco oddziaływać na środowisko (Dz.U. 2019 poz. 1839 z późn. zm.).

1.4. Zakres opracowania

- Budowa linii kablowej nn-0,4kV typu 4x YAKXS 1x240 mm² od proj. złącza kablowo-pomiarowego ZKP operatora do projektowanego złącza kablowego ZCh – 1 szt.
- Montaż złącza kablowego ZCh – 1 szt.
- Budowa linii kablowej nn-0,4kV typu 2x YAKXS 5x35 mm² + FTPw kat. 5e F/UTP 4x2x0,5 od proj. złącza kablowego ZCh do proj. ładowarki DC – 1 szt.,
- Montaż proj. ładowarki pojazdów elektrycznych Delta Slim o mocy do 99 kW wraz z dedykowanym fundamentem – 1 kpl.
- Wykonanie utwardzenia terenu wokół ładowarki – 1 kpl.
- Malowanie miejsc postojowych – 1 kpl.

2. OPIS TECHNICZNY

2.1. Stan istniejący

Na działce wchodzącej w zakres inwestycji znajduje się sklep ALDI wraz z parkingiem samochodowym.

2.2. Stan projektowany

Projektuje się 2-stanowiskową stację ładowania pojazdów elektrycznych, składającą się z jednej ładowarki DELTA Slim o mocy do 99 kW. Stanowiska ładowania zostaną zlokalizowane na istniejących miejscach parkingowych. Za miejscami postojowymi przeznaczonych dla ładowanych pojazdów, należy umieścić znak drogowy informacyjny D-18a z dodatkową tabliczką informującą o przeznaczeniu miejsc postojowych tylko dla pojazdów elektrycznych na czas ładowania, według rysunku E1 oraz E5.

Zasilanie projektowanej stacji ładowania należy wykonać z projektowanego (wg odrębnego opracowania) przy granicy działki złącza ZKP należącego do Tauron Dystrybucja. Ze złącza ZKP wyprowadzić linię kablową typu 4x YAKXS 1x240 mm² do projektowanego złącza kablowego ZCh. Linię kablową prowadzić w wykopie otwartym, w rurze osłonowej zgodnie z rysunkiem E1.

Złącze kablowe ZCh posadzić w terenie zielonym, za ładowarką. W złączu kablowym ZCh dokonać rozdziału przewodu PEN na N i PE. Punkt rozdziału uziemić. W okolicy złącza ZCh wykonać uziom pionowy o długości min. 6m i przyłączyć go do szyny PE w złączu ZCh. Rezystancja uziemienia złącza ZCh powinna wynosić $R \leq 10\Omega$. W przypadku niezyskania wymaganej wartości, uziemienie należy odpowiednio rozbudować.

Z proj. złącza ZCh należy wyprowadzić linię kablową typu 2x YAKXS 5x35 mm² do projektowanej ładowarki. Ładowarkę posadzić na dedykowanym fundamencie, frontem do miejsc postojowych. Równoległe z kablami zasilającymi ułożyć kabel komunikacyjny FTPw kat.5e F/UTP 4x2x0,5 zewnętrzny żelowany. Kable do ładowarki wprowadzić w rurze ochronnej DVR Ø110.

Ładowarkę zabezpieczyć przed uszkodzeniem przez pojazdy mechaniczne poprzez montaż słupków ochronnych montowanych do podłoża. Słupki ochronne zamontować tak, by nie utrudniały dostępu do ładowarki osobom niepełnosprawnym zgodnie z rysunkiem E5.

Rodzaj nawierzchni oraz szacunkowe długości linii kablowej dla poszczególnych elementów projektowanej stacji ładowania pojazdów elektrycznych przedstawiono w poniższej tabeli:

LP.	ELEMENT STACJI ŁADOWANIA	MIEJSCE UŁOŻENIA/POSADOWIENIA	DŁUGOŚĆ LINII KABLOWEJ [m]	SPOSÓB UŁOŻENIA LINII KABLOWEJ
1.	proj. ładowarka DC	teren zielony (trawnik)	-	-
2.	złącze kablowe ZCh	teren zielony (trawnik)	-	-
3.	proj. linia kablowa ZKP-ZCh	teren zielony (trawnik)	~ 8 m	wykop otwarty
4.	proj. linia kablowa ZCh-DC	teren zielony (trawnik)	~ 1 m	wykop otwarty

Projekt zagospodarowania terenu pokazano na rysunku E1.

2.3. Sposób układania linii kablowej

Projektowane linie kablowe w terenie należy wykonać zgodnie z postanowieniami normy N-SEP-E-004 oraz wszystkimi uzgodnieniami i wytycznymi branżowymi. Linie kablowe wykonać metodą wykopu otwartego bezpośrednio w ziemi lub w rurach osłonowych. Kable układać zgodnie z projektem zagospodarowania terenu na głębokości min. 0,7m (góra kabla lub osłony), a w przypadku przejścia pod drogą na głębokości min. 0,8m (góra kabla lub osłony), z zastosowaniem podsypki i nasypki z piasku w warstwach po 10cm. W miejscach skrzyżowań i zbliżeń z infrastrukturą podziemną prace należy wykonywać ręcznie, z zachowaniem szczególnej ostrożności, a linię kablową układać w rurze ochronnej RHDPE. Trasę kabla oznaczyć folią niebieską układaną 20 cm nad kablem. Na kablach umieścić trwale oznaczniki wykonane zgodnie z wymaganiami normy. Ułożony kabel przed zasypaniem podlega inwentaryzacji geodezyjnej przez uprawnionego geodetę. Nie wyklucza się istnienia innych podziemnych niezainwentaryzowanych sieci i urządzeń na trasie projektowanej inwestycji. W przypadku natrafienia na takie elementy, należy traktować je jako czynne i niezwłocznie zawiadomić o tym fakcie właściciela tych sieci. Po zakończeniu prac teren należy uporządkować i przywrócić do stanu pierwotnego.

2.4. Usunięcie kolizji

W miejscu kolizji projektowanej ładowarki z elektroenergetyczną linią kablową, istniejącą linię kablową należy zabezpieczyć poprzez ułożenie jej w rurze ochronnej dwudzielnej typu A83PS koloru niebieskiego.

2.5. Pomiar energii elektrycznej

Układ pomiarowy energii elektrycznej będzie zrealizowany przez Tauron Dystrybucja w złączu kablowo-pomiarowym ZKP i jest poza zakresem niniejszego opracowania.

2.6. Ochrona przeciwprzebieciowa

W złączu kablowym ZCh projektuje się montaż ogranicznika przepięć typu 1+2 (T1+T2) ($I_{imp}=12,5$ kA/biegun (10/350)us; $U_p \leq 1,5$ kV) spełniającego wymagania m. in. norm PN-EN 61643-11 oraz PN-HD 60364-5-534:2016. Ogranicznik przepięć montować zgodnie z zaleceniami producenta. Ładowarka pojazdów elektrycznych będzie fabrycznie wyposażona w ochronniki przeciwprzebieciowe typu 2 (T2).

2.7. Ochrona przeciwporażeniowa

Zgodnie z postanowieniami normy *PN-HD 60364-4-41:2017 Ochrona dla zapewnienia bezpieczeństwa. Ochrona przed porażeniem elektrycznym* określono m. in. następujące środki ochrony przeciwporażeniowej:

- ochrona podstawowa: ochrona przez zastosowanie izolowanych części czynnych oraz przegrody lub obudowy (o stopniu ochrony co najmniej IP4X).
- ochrona przy uszkodzeniu: ochrona poprzez samoczynne wyłączenie zasilania w układzie TN o napięciu znamionowym względem ziemi 230 V oraz stosowanie urządzeń w II klasie izolacji. Ochrona przez samoczynne wyłączenie zasilania jest skuteczna, jeżeli odpowiednio do rodzaju chronionego obwodu prąd zwarcia zostanie wyłączony w czasie równym lub krótszym od 5 s (dla obwodów rozdzielczych o dowolnym prądzie znamionowym lub obwodów odbiorczych o prądzie znamionowym większym niż 32 A) lub 0,4 s (dla obwodów odbiorczych o prądzie znamionowym równym lub mniejszym niż 32 A).
- ochrona uzupełniająca: wyłączniki różnicowoprądowe wysokoczułe (30mA), połączenia wyrównawcze główne i miejscowe.

Zgodnie z przeprowadzonymi obliczeniami ochrona przeciwporażeniowa jest spełniona. Po wykonaniu sieci i instalacji, przed oddaniem jej do eksploatacji należy wykonać wymagane badania i pomiary ochronne przez uprawnione osoby.

3. UWAGI KOŃCOWE.

- Całość robót należy wykonać zgodnie z zatwierdzonym projektem, uzgodnieniami, obowiązującymi przepisami, w tym techniczno-budowlanymi, obowiązującymi normami, zasadami wiedzy technicznej oraz fabrycznymi instrukcjami urządzeń.
- Wszystkie zastosowane urządzenia, materiały oraz wyroby budowlane muszą posiadać ważne atesty, certyfikaty, świadectwa oraz aprobaty techniczne dopuszczające do stosowania na terenie Rzeczypospolitej Polskiej.
- Podczas wykonywania robót należy bezwzględnie przestrzegać przepisy BHP.
- Wytyczenie trasy linii kablowej na terenie działek należy zlecić uprawnionemu geodecie.
- W trakcie robót wykonawca zobowiązany jest do uzgadniania z Inwestorem i projektantem ewentualne odstępstwa od projektu oraz zmiany powstałe podczas wykonywania prac.
- Przy wykonywaniu prac objętych projektem zapewnić nadzór osób uprawnionych.
- Obowiązkiem właściciela stacji ładowania pojazdów elektrycznych jest użytkowanie i eksploatacja instalacji elektrycznej zgodnie z jej przeznaczeniem oraz zapewnienie właściwego utrzymania stanu technicznego zgodnie z obowiązującymi przepisami.
- Po zakończeniu prac teren należy uporządkować i przywrócić do stanu pierwotnego.
- Wykonane roboty podlegają końcowemu odbiorowi technicznemu przed przekazaniem do eksploatacji. Po zakończeniu prac dostarczyć Inwestorowi dokumentację powykonawczą oraz oświadczenie kierownika robót budowlanych o wykonaniu robót zgodnie z dokumentacją projektową i obowiązującymi przepisami oraz odpowiednie protokoły. Sprawdzenie odbiorcze instalacji należy wykonać w oparciu o aktualne normy, w szczególności PN-HD 60634-6, PN-HD 60364-4-41.

4. ZESTAWIENIE MATERIAŁÓW PODSTAWOWYCH

Lp.	NAZWA MATERIAŁU	Jedn.	Ilość
1.	Kabel YAKXS 1x240 mm ²	m	48
2.	Kabel YAKXS 5x35 mm ²	m	10
3.	Kabel zewnętrzny żelowany FTPw kat. 5e F/UTP 4x2x0,5	m	11
4.	Rura osłonowa DVR Ø110 niebieska (wprowadzenie do ładowarki)	m	3
5.	Rura osłonowa DVR Ø160 niebieska	m	8
6.	Rura osłonowa A83PS niebieska	m	2
7.	Złącze kablowe ZCh (wyposażenie wg schematu)	kpl.	1
8.	Uziom kompletny pionowy 6m FeZn Ø16	kpl.	1
9.	Ładowarka pojazdów elektrycznych DELTA Slim o mocy 99 kW wraz z fundamentem	kpl.	1
10.	Utwardzenie terenu: kostka brukowa, obrzeża parkingowe	wg. potrzeb	
11.	Znak drogowy informacyjny (rura fi 60 ocynkowana o długości 4,20m + tablica)	kpl.	1
12.	Słupek drogowy ochronny biało-czarny o wymiarach fi120, h=1200 mm	szt.	2
13.	Malowanie miejsc postojowych	kpl.	1

5. OBLICZENIA

L.p.	Obwód							typ				
	Skąd	Dokąd	U_N	P_N	$\cos \varphi$	I_B	L					
			V	kW	-	A	m					
1	ZKP Tauron	ZCh	400	179	0,99	260,97	12	4x	1	YAKXS	240	
2	ZCh	DC	400	99	0,99	144,34	5	2x	5	YAKXS	35	

L.p.	Obwód					Zabezpieczenie							
	Skąd	Dokąd	γ	I_{dd}	I_Z	typ	I_N	k_{char}	I_2	I_a	$I''_k^{(3)}$	$i_p^{(3)}$	$I''_k^{(1)}$
			S/m	A	A		A	-	A	A	kA	kA	kA
1	ZKP Tauron	ZCh	34	408	319	gG-5,0s	280	1	280	1485	9,77	15,15	4,86
2	ZCh	DC	34	137	238	gF-5,0s	160	1	160	626	9,12	13,89	4,54

L.p.	Obwód		Skuteczność ochrony							Koordynacja				Przebieżenie			$\Delta u\%$			Wynik obliczeń				
	Skąd	Dokąd	Z_s	R_L	X_L	Z_L	ΣR	ΣX	ΣZ	$1,25 \cdot Z_s \cdot I_a \leq U_0$				$I_2 \leq 1,45 \cdot I_Z$			odc.	$\Sigma \Delta\%$	dop.					
			m Ω	m Ω	m Ω	m Ω	m Ω	m Ω	m Ω	I_B	\leq	I_N	\leq	I_Z	A	A	A	%	%		%			
1	ZKP Tauron	ZCh	47	1	0,96	2	15	18	24	88	\leq	230	261	\leq	280	\leq	319	280	\leq	463	0,16	1,70	5	TAK
2	ZCh	DC	51	2	0,40	2	17	19	25	40	\leq	230	144	\leq	160	\leq	238	160	\leq	346	0,13	1,83	5	TAK

6. INFORMACJA BEZPIECZEŃSTWA I OCHRONY ZDROWIA.

NAZWA ZAMIERZENIA BUDOWLANEGO:	BUDOWA STACJI ŁADOWANIA POJAZDÓW ELEKTRYCZNYCH DC
ADRES OBIEKTU BUDOWLANEGO:	Sklep ALDI VST 062 ul. Woźniczki 15a, 40-584 Katowice
EWIDENCJA GRUNTÓW:	246901_1.0003.AR_30.146/1
NAZWA I ADRES INWESTORA:	GreenWay Polska Sp. z o.o. ul. Łużycka 3c, 81-537 Gdynia
DATA:	maj 2025 r. aktualizacja w zakresie ładowarki: czerwiec 2026 r.
NR PROJEKTU:	GWPL 1057/2
REWIZJA:	02
PROJEKTOWAŁ:	mgr inż. Kacper Maskulak POM/0193/PBE/22 Uprawnienia budowlane bez ograniczeń w spec. Instalacyjnej w zakresie sieci i instalacji urządzeń elektrycznych <i>zam. ul. Łużycka 3c, 81-537 Gdynia</i>

Zakres robót oraz kolejność realizacji

Zgodnie z zakresem projektu wykonawczego, zakres oraz kolejność realizacji robót dla całego zamierzenia budowlanego obejmuje: prace przygotowawczo-organizacyjne, wykopy pod kable i fundamenty, ułożenie linii kablowej, montaż złącza kablowego i ładowarki, wykonanie podłączeń przewodów pod urządzenia, podłączenie linii kablowej w złączach, odtworzenie terenu do stanu pierwotnego, wykonanie podłączeń do istniejącej instalacji, wykonanie prac pomiarowych. Kolejność realizacji obiektów może odbywać się równocześnie co wynika z przyjętej technologii i dostaw materiałów.

Wykaz istniejących obiektów budowlanych

Infrastruktura podziemna i naziemna w pobliżu oraz na terenie działek.

Wskazanie elementów zagospodarowania działki lub terenu, które mogą stwarzać zagrożenie bezpieczeństwa i zdrowia ludzi

Lokalizacja składowania materiałów budowlanych i narzędzi oraz maszyn musi umożliwiać bezkolizyjne użytkowanie dróg dojazdowych i ciągów pieszych, niezabezpieczone przejścia, drabiny, rusztowania, pozostawione materiały i narzędzia, instalacje elektryczne placu budowy, spadające i wystające elementy w trakcie prowadzenia robót montażowych, sąsiedztwo ulicy, parkingu oraz dróg dojazdowych, istniejąca infrastruktura podziemna oraz naziemna, teren parku handlowego.

Wskazanie dotyczące przewidywanych zagrożeń występujących podczas realizacji robót budowlanych, określające skalę i rodzaje zagrożeń oraz miejsce i czas ich wystąpienia

Skala	Rodzaj zagrożenia	Czas wystąpienia
średnia	prace ziemne	podczas układania linii kablowej
średnia	praca z elektronarzędziami	od rozpoczęcia robót do czasu ułożenia instalacji
wysoka	porażenie prądem	podczas uruchamiania instalacji oraz wykonywania pomiarów
niska	przygnięcie	podczas wykonania robót rozładunkowych

Wskazanie sposobu prowadzenia instruktażu pracowników przed przystąpieniem do realizacji robót szczególnie niebezpiecznych

Przed przystąpieniem do realizacji robót kierownik budowy (o ile jest wymagany przepisami) zobowiązany jest do przeprowadzenia instruktażu pracowników polegającego na wskazaniu i omówieniu miejsc niebezpiecznych, omówieniu zakresu prac i sposobu ich realizacji. Należy zwrócić szczególną uwagę pracowników na przestrzeganie przepisów BHP. Należy wymienić i sprawdzić dostępność środków ochrony na wypadek: porażen prądem elektrycznym, poparzeń, mechanicznych uszkodzeń ciała. Należy wskazać drogi ewakuacyjne, wyznaczyć osoby odpowiedzialne za asekurację, przypomnieć podstawowe zasady BHP, numery telefonów do służb ratowniczych.

Ponad to, do prac można skierować pracowników:

- przeszkolonych w zakresie bhp
- posiadających aktualne zaświadczenia lekarskie potwierdzające zdolność zdrowotną do wykonywania tych prac
- posiadających dodatkowe uprawnienia kwalifikacyjne eksploatacyjne branży elektrycznej (dotyczy prac łączeniowych)
- zapoznanych z występującym ryzykiem zawodowym, instrukcją bezpiecznego wykonywania robót, występującymi pracami szczególnie niebezpiecznymi, instrukcjami obsługi maszyn i urządzeń technicznych, instrukcjami posługiwania się sprzętem ochrony indywidualnej, instrukcja o udzielaniu pomocy w razie wypadku

Przed samym dopuszczeniem do prac pracownikom należy udzielić instruktażu stanowiskowego zgodnie z wcześniej opracowanym programem. Fakt zapewnienia pracownikom szkolenia stanowiskowego należy udokumentować.

Środki techniczne i organizacyjne, zapobiegające niebezpieczeństwom wynikającym z wykonywania robót w strefach szczególnego zagrożenia zdrowia lub w ich sąsiedztwie, w tym zapewniające bezpieczną i sprawną komunikację, umożliwiającą szybką ewakuację na wypadek pożaru, awarii i innych zagrożeń.

Wymagania szczegółowe w zakresie organizacji miejsca pracy, ochrony przed dostępem osób postronnych do stanowisk pracy należy określić zgodnie z „Rozporządzeniem Ministra Infrastruktury z dnia 6 lutego 2003 r. w sprawie bezpieczeństwa i higieny pracy podczas wykonywania robót budowlanych”. Ponadto:

- prace należy wykonać zgodnie z przepisami BiHP przy zastosowaniu odpowiednich narzędzi, sprzętu i wyposażenia osobistego,
- prace na wysokości należy wykonać co najmniej w dwie osoby,
- robót nie wykonywać po zmroku, ani w warunkach złej widoczności,
- bezpieczną i sprawną komunikację do obiektu zapewnia droga publiczna,
- pomiary elektryczne powinny wykonywać dwie osoby, w tym co najmniej jedna z uprawnieniami do wykonywania pomiarów.

Należy skontrolować ważność świadectw kwalifikacji, uprawnień oraz zaświadczeń lekarskich dopuszczających pracowników do prowadzenia określonych robót budowlanych. Przed przystąpieniem do realizacji robót, kierownik budowy (o ile jest wymagany przepisami) jest zobowiązany do sporządzenia lub zapewnienia sporządzenia planu bezpieczeństwa i ochrony zdrowia.

Kierownik budowy bądź inna osoba sporządzająca plan BIOZ (o ile jest wymagany przepisami), opracowany na podstawie niniejszej „Informacji Dotyczącej Bezpieczeństwa i Ochrony Zdrowia” powinien zweryfikować listę przewidywanych zagrożeń w oparciu o zakładany harmonogram prowadzenia robót i powinien potwierdzić lub wykluczyć zaistnienie wymienionych zagrożeń, a także uzupełnić powyższą listę o niewymienione na niej zagrożenia przewidywane przez nadzór budowy, których nie można określić na obecnym etapie.

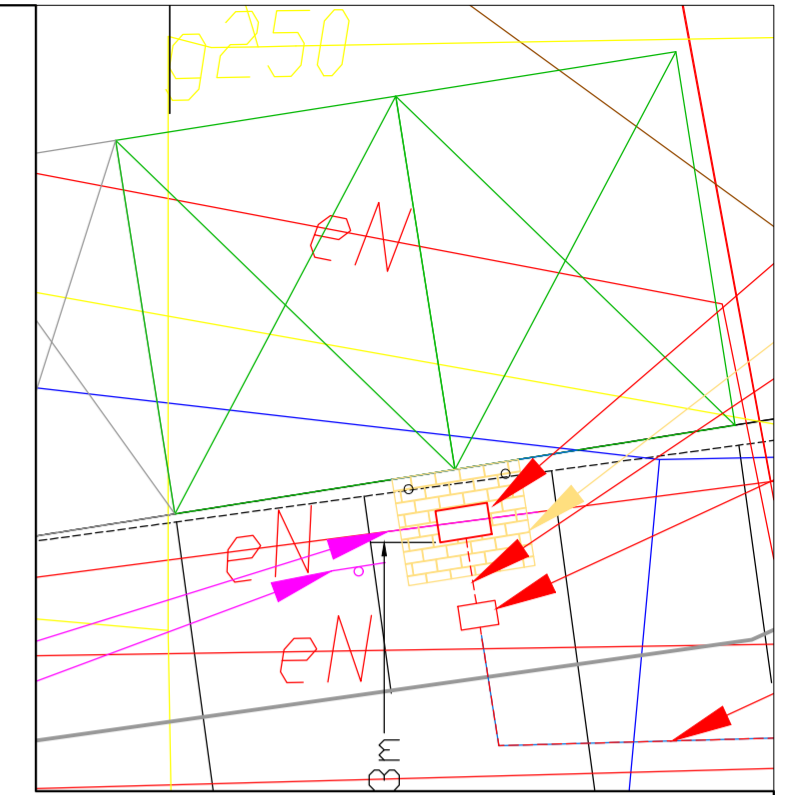

SZCZEGÓŁ SKALA 1:100

- LEGENDA:**
- projektowane linie kablowe nn-0,4 kV
 - projektowane linie kablowe nn-0,4 kV ułożone w rurze osłonowej DVR
 - L = X / Y długość trasowa / całkowita linii kablowej
 - istniejące miejsca parkingowe przeznaczone dla pojazdów elektrycznych na czas ładowania
 - istniejące miejsca parkingowe
 - proj. słupek drogowy ochronny h=1m
- Projektowane linie kablowe ułożone zgodnie z normą N-SEP-E-004 metodą wykopu otwartego.
 Całość prac wykonać zgodnie z obowiązującymi przepisami, normami oraz zasadami wiedzy technicznej.
 Rysunki i opis stanowią integralną część projektu, które należy rozpatrywać łącznie.



LOKALIZACJA

Potwierdzam zgodność treści mapy z oryginałem

MAPA DO CELÓW PROJEKTOWYCH		
Oznaczenie kancelaryjne zgłoszenia pracy geodezyjnej	G-III.6642.4.516.2025	
Wykonawca	EXIGEO Gallusa 12 40-594 Katowice	
Zakres aktualizacji	-----	
Skala mapy	1:500	
Gmina	M. Katowice	
Obręb ewidencyjny	identyfikator	246901_1_0003
	nazwa	Dz. Ligota
Nazwa układu współrzędnych	prostokątnych płaskich	2000/6
	wysokości	PL-EVRF2007-NH
Działka(i) ewidencyjna(e)	146/1, 147/1, 148/1, 154, 153, 152, 151/4	
Kierownik prac	David Sienkiewicz upr. 24256	
Data wykonania	09.04.2025	
Nie wyklucza się w terenie innych, niewykazanych na niniejszej mapie urządzeń podziemnych, które nie były zgłoszone do inwentaryzacji		
Istotne z punktu widzenia planowanej inwestycji granice nieruchomości nie były wyznaczone w terenie. Przebieg granic działek ewidencyjnych pozyskano z PZGik.		
Wykonanie niniejszej mapy nie było poprzedzone ustaleniami dotyczącymi ewentualnych służebności gruntowych obciążających grunty położone w granicach projektowanej inwestycji.		
Na obszarze opracowania obowiązuje Miejscowy Plan Zagospodarowania Przestrzennego		

		JEDYNOŚĆ PRACOWNI GreenWay Polska Sp. z o.o. ul. Lużycka 3c, 81-537 Gdynia www.greenwaypolska.pl		INWESTOR GreenWay Polska Sp. z o.o. ul. Lużycka 3c, 81-537 Gdynia	
PROJEKTOWAŁ mgr inż. Kacper Maskulik	NR LPR: POM/0193/PBE/22	PODPIS	ZAMERZENIE INWESTYCYJNE Budowa stacji ładowania pojazdów elektrycznych DC	BRNOK ELEKTRYCZNA	
PROJEKTANT SPRAWDZAJĄCY	NR LPR:	PODPIS	LOKALIZACJA Sklep ALDI VST 062 ul. Wozniczki 15a, 40-584 Katowice	SKALA 1:500	ROK 2026
OPRACOWUJĄCY inż. Jan Trawicki	NR LPR:	PODPIS	NAZWA RYSUNKU Projekt zagospodarowania terenu	NR PRÓB GWPL1057/2	SIEMIA PW
				NR RTS: E1a	

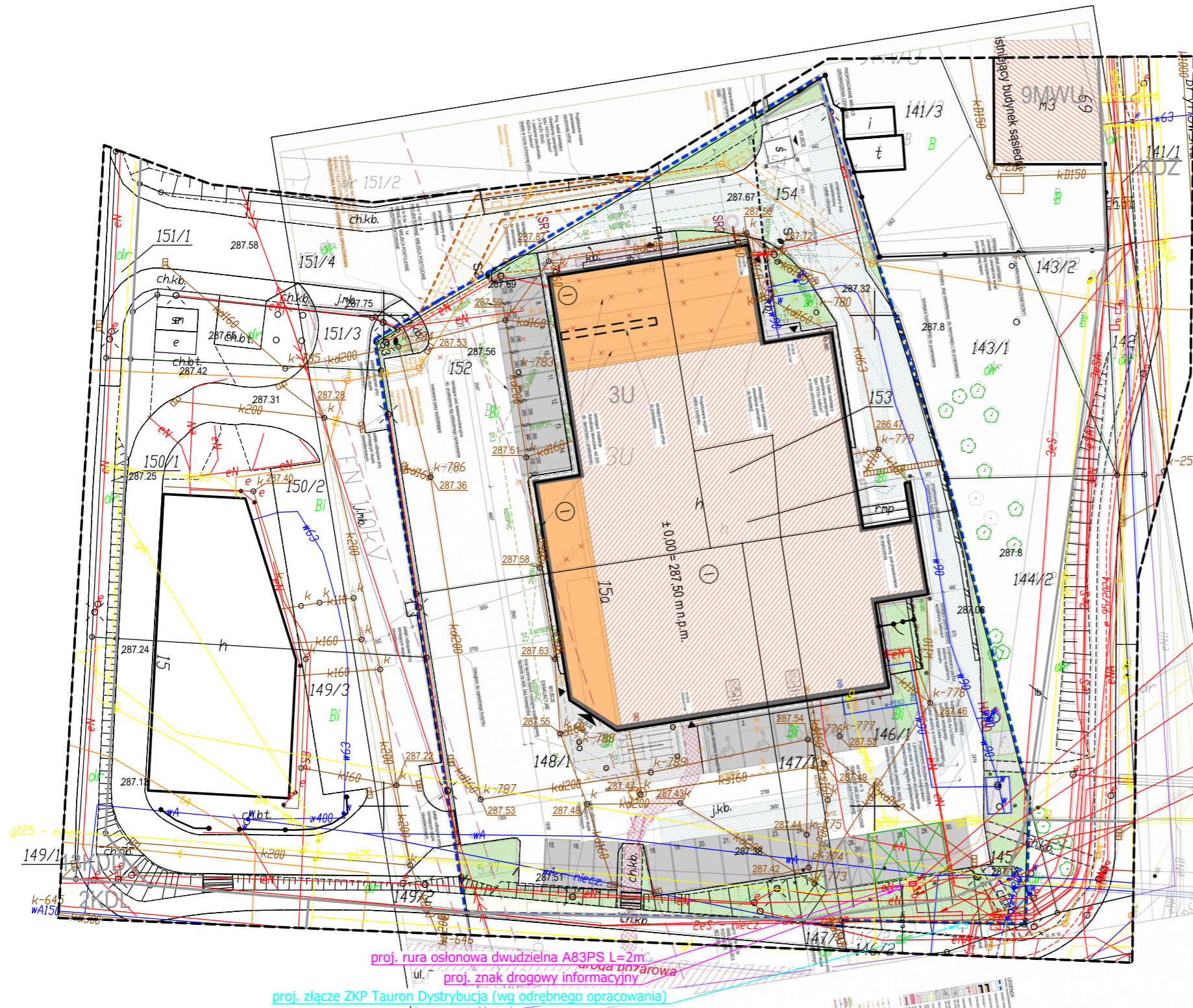

- proj. ładowarka DC
- proj. utwardzenie terenu + obniżenie istn. krawężników
- proj. linia kablowa nn 0,4 kV typu 2x YAKXS 5x35mm² L=1/5m
- proj. złącze kablowe ZCh
- proj. linia kablowa nn 0,4 kV typu 4x YAKXS 1x240 mm² L=8/12m w proj. ruze ochronnej DVR0160 L= 8 m

- proj. rura osłonowa dwudzielna A83PS L=2m
- proj. znak drogowy informacyjny
- proj. złącze ZKP Tauron Dystrybucja (wg odrębnego opracowania)

		JEJENOSTKA PROJEKTOWA: GreenWay Polska Sp. z o.o. ul. Łużycka 3c, 81-537 Gdynia www.greenwaypolska.pl		INWESTOR: GreenWay Polska Sp. z o.o. ul. Łużycka 3c, 81-537 Gdynia	
PROJEKTANT: mgr inż. Kacper Maskulak	NR UPR.: POM/0193/PBE/22	PODPS: 	ZAMIERZENIE INWESTYCYJNE: Budowa stacji ładowania pojazdów elektrycznych DC	BRANŻA: ELEKTRYCZNA	
PROJEKTANT SPRAWDZAJĄCY: 	NR UPR.: 	PODPS: 	LOKALIZACJA: Sklep ALDI VST 062 ul. Wozniczki 15a, 40-584 Katowice	SKALA: 1:500	REMIZA: 2
OPRACOWUJĄCY: inż. Jan Trawicki	NR UPR.: 	PODPS: 	NAZWA RYSUNKU: Projekt zagospodarowania terenu na rysunku podkładowym	NR PROJ.: CWPL1057/2	STADIUM: PW
					NR RYS.: E1b

proj. złącze kablowo-pomiarowe
(wg odrębnego opracowania TAURON)

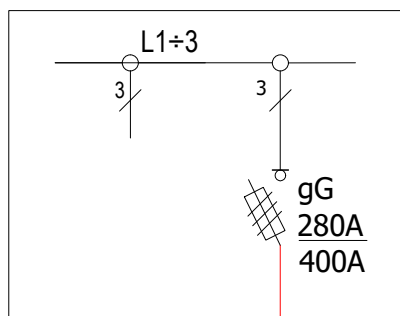

proj. złącze kablowe ZCh

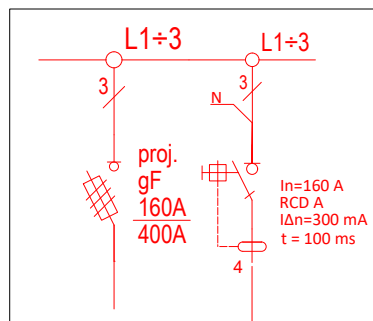

proj. 4x YAKXS 1x240 mm²
L = 8/12 m

proj. uziom pionowy 6 m
R < 10 Ω

proj. ładowarka pojazdów
elektrycznych
DELTA Slim

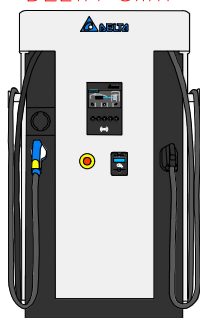

proj. 2x YAKXS 5x35 mm² L=1/5 m

proj. FTPw kat. 5e F/UTP
4x2x0,5 mm² L = 11 m

UWAGI:

- L = X / Y m długość trasowa / całkowita linii kablowej.

JEDNOSTKA PROJEKTOWA:  GreenWay Polska Sp. z o.o. ul. Łużycka 3c, 81-537 Gdynia www.greenwaypolska.pl			INWESTOR: GreenWay Polska Sp. z o.o. ul. Łużycka 3c, 81-537 Gdynia		
PROJEKTANT: mgr inż. Kacper Maskulak	NR UPR.: POM/0193/PBE/22	PODPIS:	ZAMIERZENIE INWESTYCYJNE: Budowa stacji ładowania pojazdów elektrycznych DC	BRANŻA: ELEKTRYCZNA	
PROJEKTANT SPRAWDZAJĄCY:	NR UPR.:	PODPIS:	LOKALIZACJA: Sklep Aldi VST 062 ul. Woźniczki 15a, 40-584 Katowice	SKALA: — —	FEMZJA: 2
OPRACOWUJĄCY: inż. Jan Trawicki	NR UPR.:	PODPIS:	NAZWA RYSUNKU: Schemat strukturalny zasilania	NR PROJ.: GWPL 1054	STADIUM: PW
					NR RYS.: E2

L1,L2,L3 - 400 A

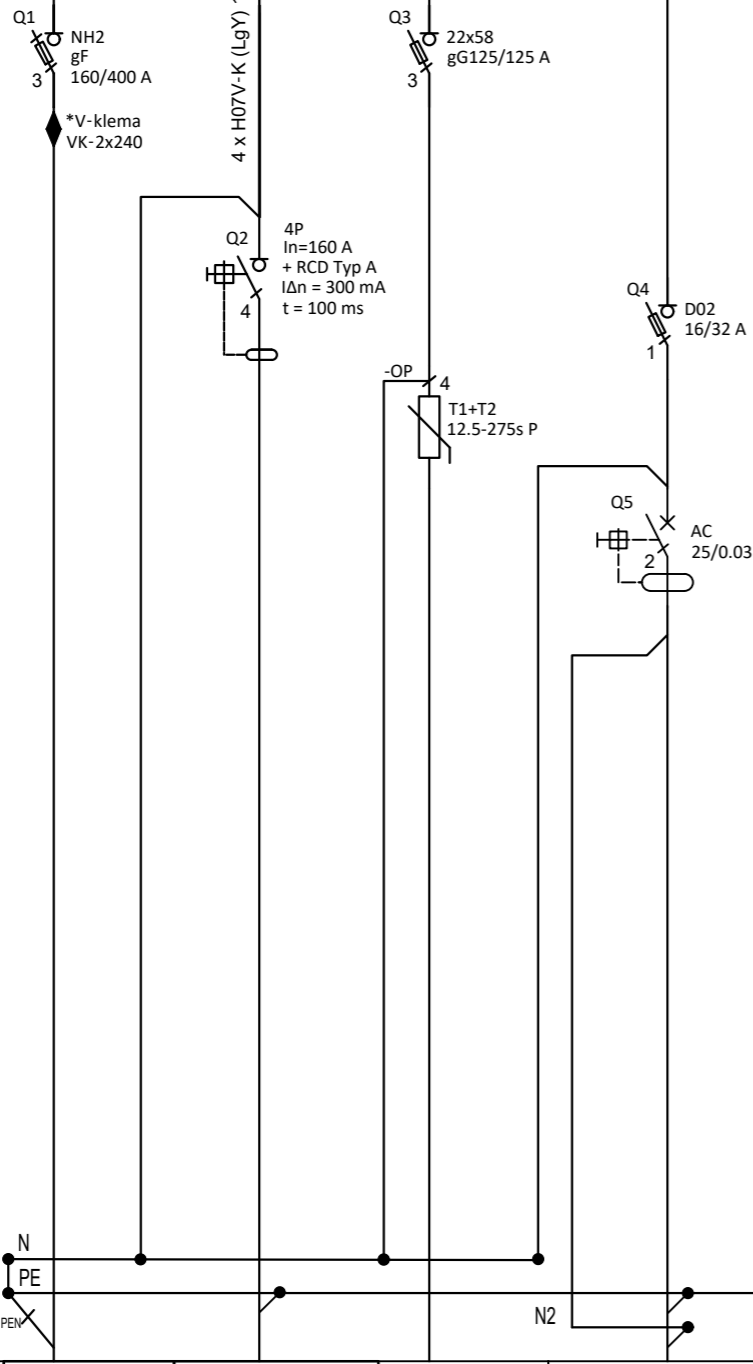

Numer obwodu	1	2	3	4
Opis	Zasilanie główne	Zasilanie DC	-	Zasilanie gniazda
Moc [kW]/Prąd [A]	179 kW	99 kW	-	---
Przewód	4xYAKXS 1x240 mm ²	2x YAKXS 5x35 mm ²	-	LgY 3x2,5 mm ²
Nazwa obwodu	Zasilanie ze złącza ZKP Operator	Ładowarka DC	ogranicznik przepięć T1+T2	Gniazdo serwisowe 1f

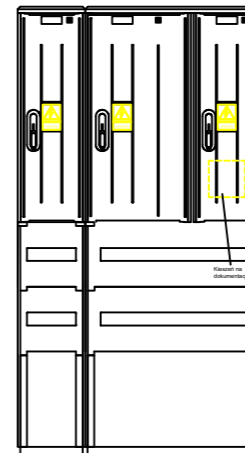

Podstawowe dane techniczne:

Napięcie znamionowe: 230/400 V
 Napięcie znamionowe izolacji: 400/690 V
 Częstotliwość znamionowa: 50-60 Hz
 Stopień ochrony: IK10, IP 44
 Temperatura pracy: -50-85 C
 Klasa ochronności: II

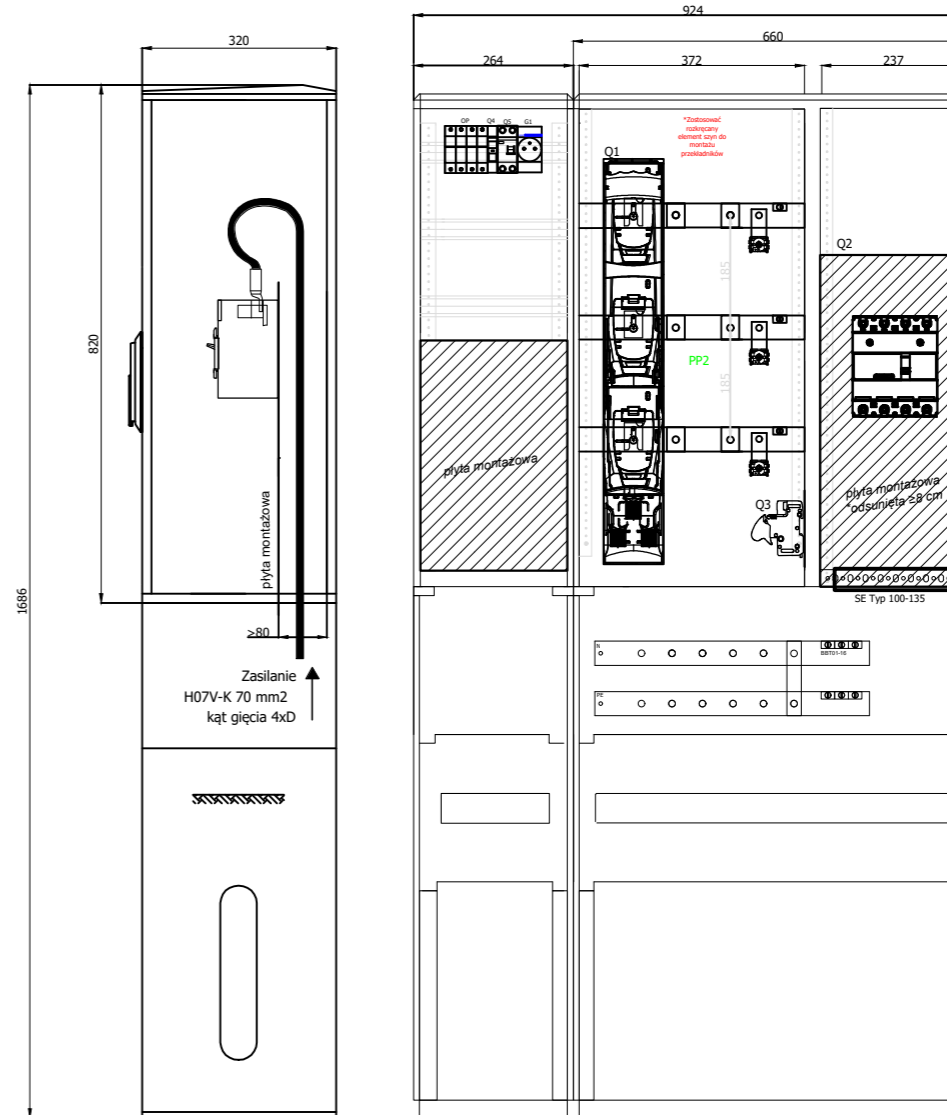

Uwagi

- Instalacja zasilająca TN-C i odbiorcza: TN-S, 3NPE-400/230V 50Hz
- Ochrona przeciwporażeniowa: samoczynne wyłączenie zasilania.
- Rozdzielnicę odpowiednio oznakować i wyposażyć w aktualny schemat.
- Aparaty elektryczne przy których podano konkretny model nie mogą zostać zamienione innym urządzeniem.
- Ładowarka jest wyposażona w fabryczny system detekcji prądów upływowych DC.
- W przypadku dwutorowej linii zasilającej należy przewidzieć podwójne V-klemy
- Złącze wyposażyć należy w wkładkę zamkową WRS-C9-1333
- Główne tory prądowe dostosować należy do max. prądu równego 400 A

Rysunki i opis stanowią integralną część projektu, które należy rozpatrywać łącznie.
 Całość prac wykonać zgodnie z obowiązującymi przepisami, normami oraz zasadami wiedzy technicznej.

JEDYNOŚĆ PROJEKTOWA greenway GreenWay Polska Sp. z o.o. ul. Łużycka 3c, 81-537 Gdynia www.greenwaypolska.pl		INWESTOR: GreenWay Polska Sp. z o.o. ul. Łużycka 3c, 81-537 Gdynia		
PROJEKTANT: mgr inż. Kacper Maskulak	NR UPR.: POM/0193/PBE/22	PODPIS:	ZAMIERZENIE INWESTYCYJNE: Budowa stacji ładowania pojazdów elektrycznych DC	BRANŻA: ELEKTRYCZNA
PROJEKTANT SPRAWDZAJĄCY:	NR UPR.:	PODPIS:	LOKALIZACJA: Sklep Aldi VST 062 ul. Woźniczki 15a, 40-584 Katowice	DATA: czerwiec 2026
OPRACOWUJĄCY: inż. Jan Trawicki	NR UPR.:	PODPIS:	NAZWA RYSUNKU: Schemat złącza kablowego ZCh	SKALA: ---
			NR PROJ.: GWPL 1054	STADIUM: PW
			NR RYS.:	E3

WIDOK OD FRONTU

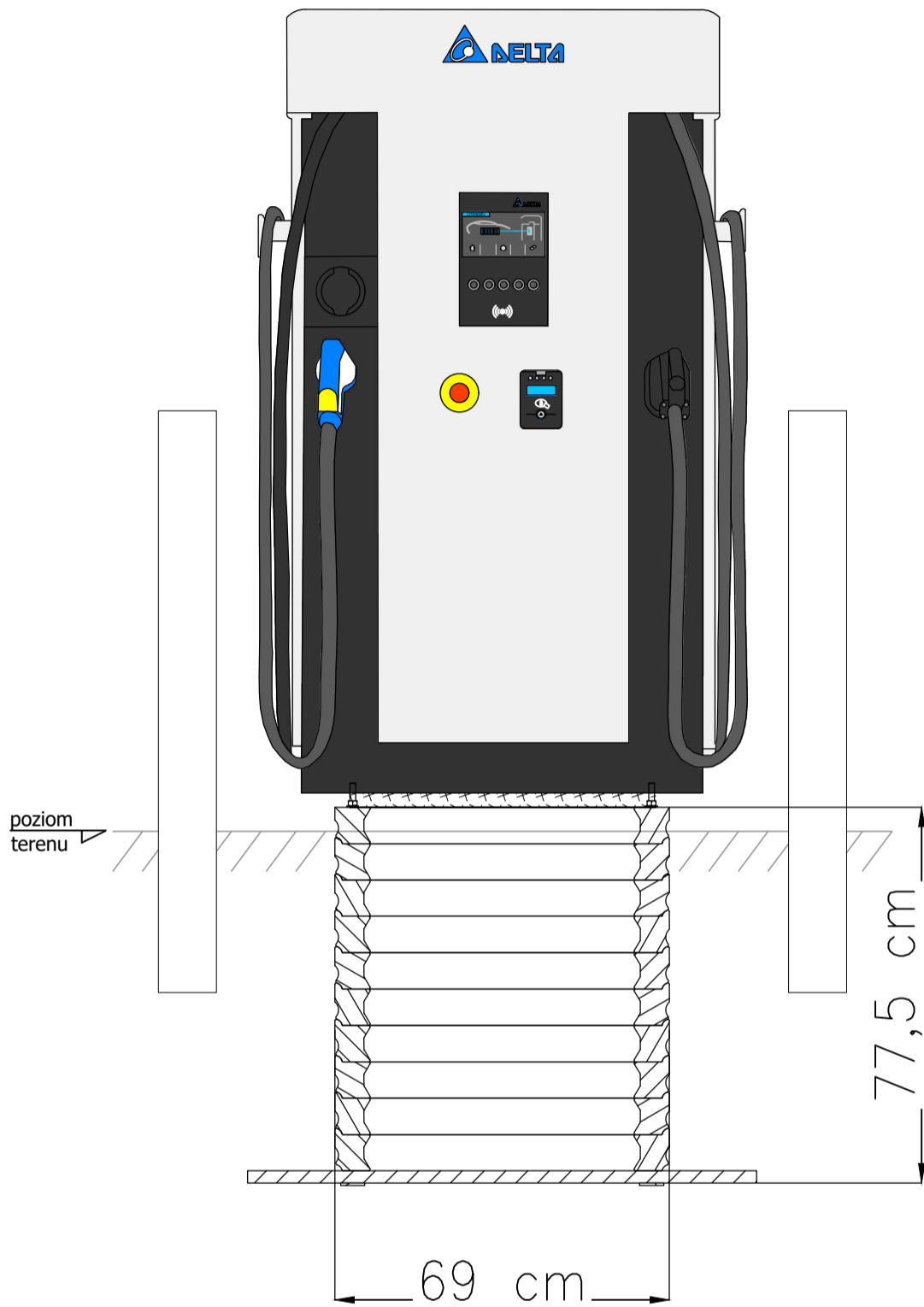

WIDOK OD BOKU

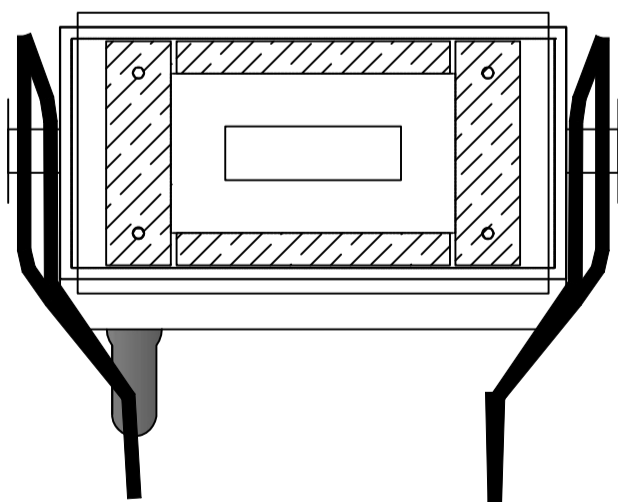
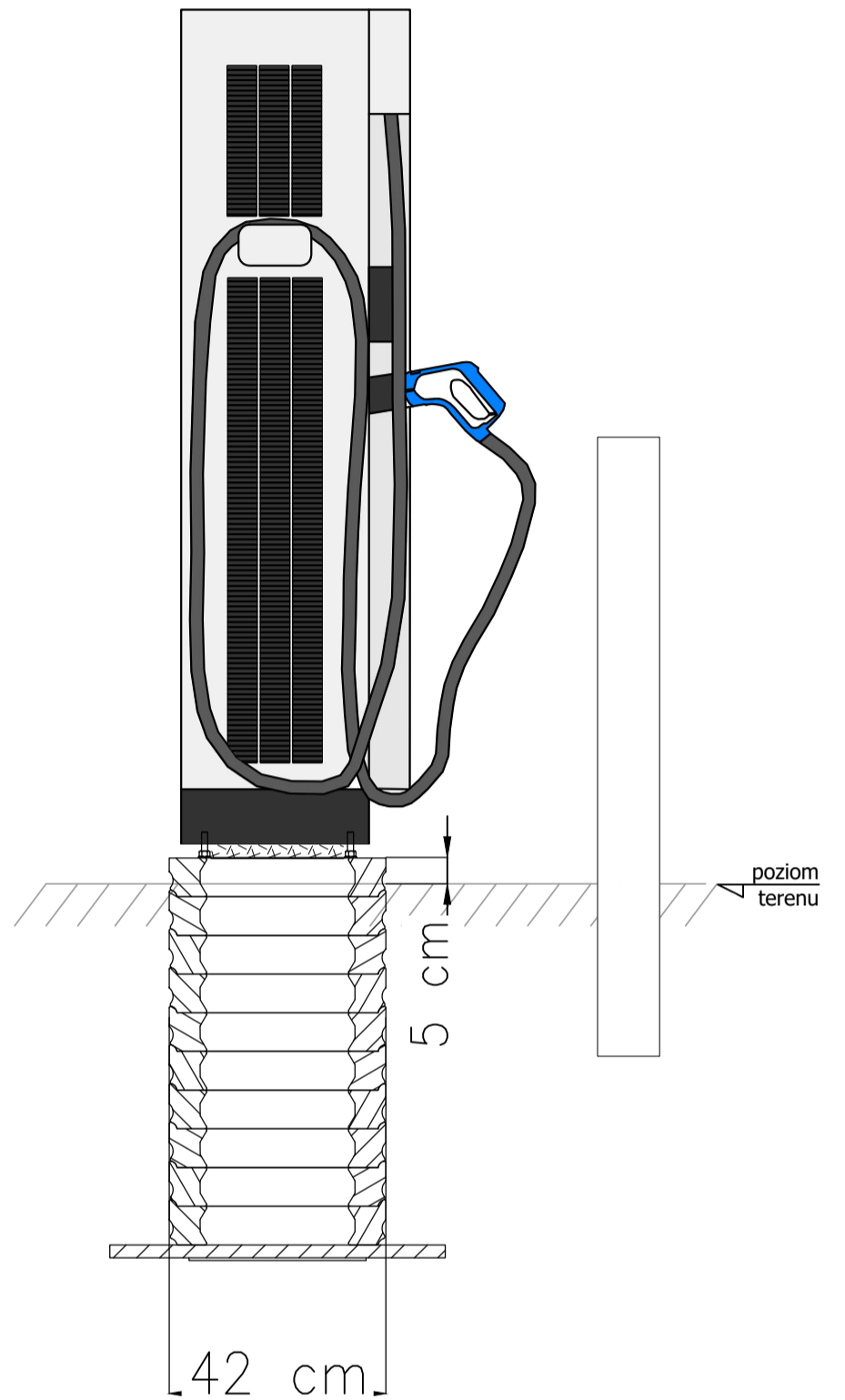

JEDNOSTKA PROJEKTOWA: greenway GreenWay Polska Sp. z o.o. ul. Łużycka 3c, 81-537 Gdynia www.greenwaypolska.pl			INWESTOR: GreenWay Polska Sp. z o.o. ul. Łużycka 3c, 81-537 Gdynia	
PROJEKTANT: mgr inż. Kacper Maskulak	NR UPR: POM/0193/PBE/22	PODPIS:	ZAMIERZENIE INWESTYCYJNE: Budowa stacji ładowania pojazdów elektrycznych DC	BRANŻA: ELEKTRYCZNA
PROJEKTANT SPRAWDZAJĄCY:	NR UPR:	PODPIS:	LOKALIZACJA: Sklep Aldi VST 062 ul. Woźniczki 15a, 40-584 Katowice	DATA: czerwiec 2026
OPRACOWUJĄCY: inż. Jan Trawicki	NR UPR:	PODPIS:	NAZWA RYSUNKU: Widok montażu ładowarki wraz z fundamentem	SKALA: — — REWIZJA: 2 NR PROJ.: GWPL 1054 STADIUM: PW
				NR RYS.: E4

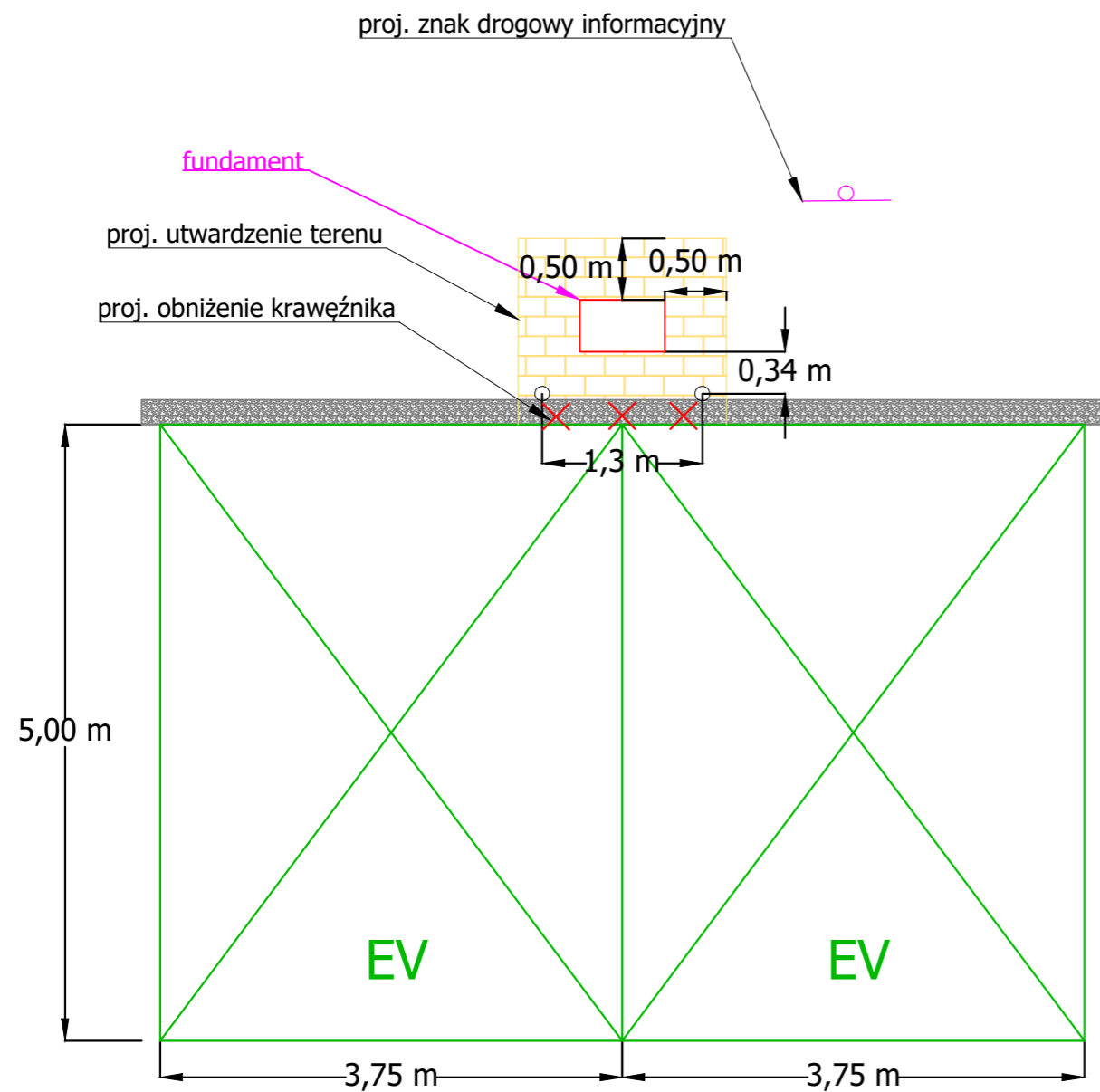

Stanowiska ładowania zostaną zlokalizowane na istniejących miejscach parkingowych. Zaprojektowane wymiary miejsc postojowych stacji ładowania zakładają szerokości istn. miejsc postojowych na poziomie 2,5 m. W przypadku stwierdzenia innej szerokości istniejących miejsc postojowych na etapie wykonawstwa, szerokość miejsc dla stacji ładowania dopasować tak, aby stacja zajmowała równo 3 miejsca postojowe.

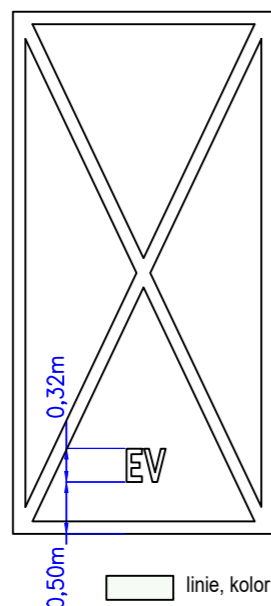

linie, kolor - RAL9016; szerokość - 0,12m

wytyczne oznakowania miejsc postojowych

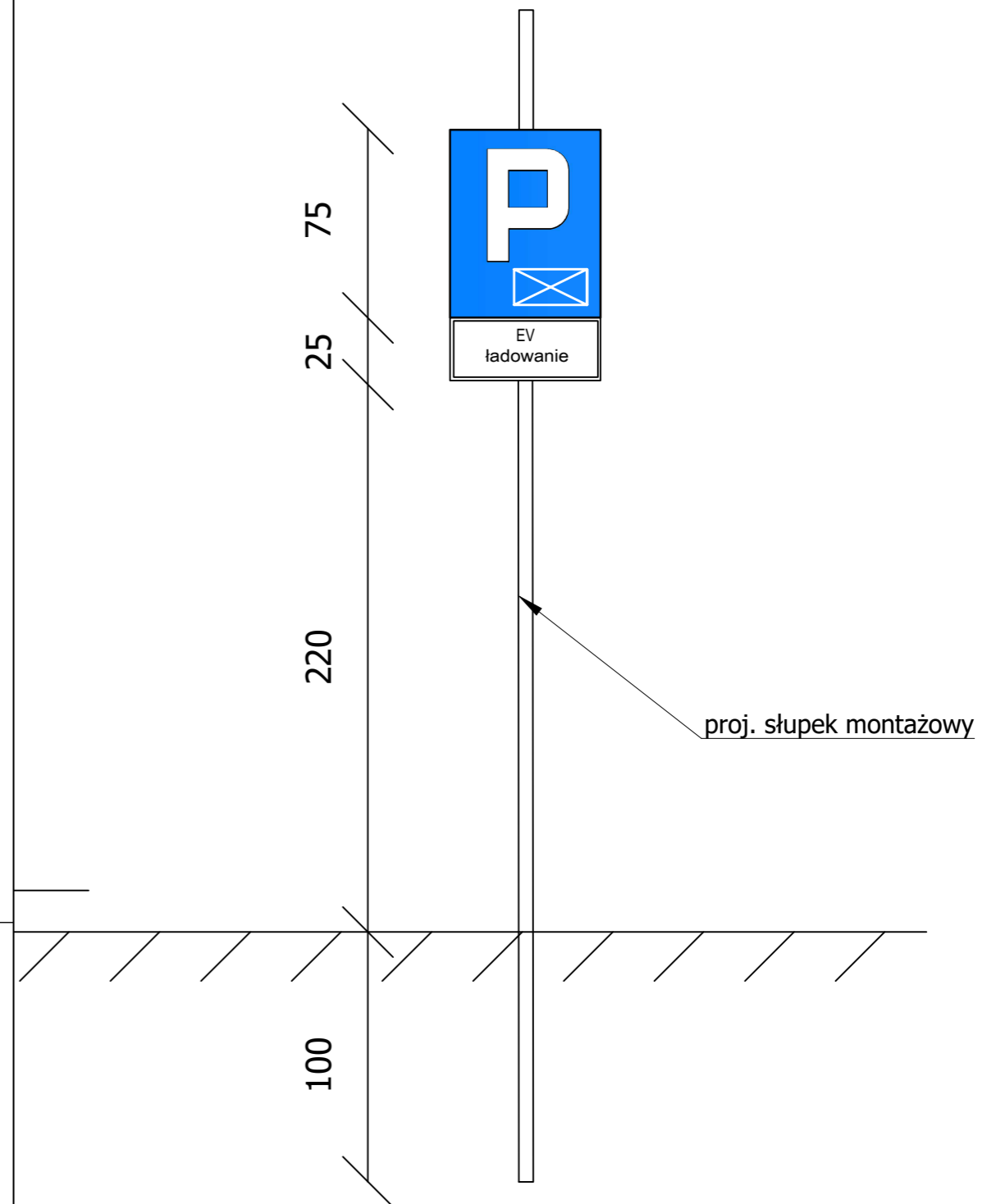

JEDNOSTKA PROJEKTOWA: greenway GreenWay Polska Sp. z o.o. ul. Łużycka 3c, 81-537 Gdynia www.greenwaypolska.pl		INWESTOR: GreenWay Polska Sp. z o.o. ul. Łużycka 3c, 81-537 Gdynia	
PROJEKTANT: mgr inż. Kacper Maskulak	NR UPŁ.: POM/0193/PBE/22	PODPIS:	ZAMIERZENIE INWESTYCYJNE: Budowa stacji ładowania pojazdów elektrycznych DC
PROJEKTANT SPRAWDZAJĄCY:	NR UPŁ.:	PODPIS:	LOKALIZACJA: Sklep Aldi VST 062 ul. Wozniczki 15a, 40-584 Katowice
OPRACOWUJĄCY: inż. Jan Trawicki	NR UPŁ.:	PODPIS:	NAZWA RYSUNKU: Montaż słupków ochronnych i znaku drogowego oraz wytyczne dot. oznakowania poziomego
		BRANŻA: ELEKTRYCZNA	
		DATA: czerwiec 2026	
		SKALA: — —	
		REWIZJA: 2	
		NR PROJ.: CWPL 1054	
		STADIUM: PW	
		NR RYS.: E5	



Znak Sprawy: WD.445.3122024.KM-8292.2025

GreenWay Polska sp. z o.o.
Jan Trawicki

ul. Łużycka 3C
81-537 Gdynia

Dotyczy: uzgodnienia zbliżenia stacji ładowania pojazdów elektrycznych do ul. Rolnej w Katowicach

Działając na podstawie Ustawy z dnia 21 marca 1985 r o drogach publicznych (tekst jednolity Dz. U. z 2025 r., poz. 889 z póź.zm.), Uchwały nr 610/99 Zarządu Miasta Katowice z dnia 03.09.1999 r. w sprawie powierzenia MZUiM w Katowicach obowiązków Zarządcy dróg publicznych na terenie miasta Katowice odpowiadając na pismo z dnia 10.07.2025 r. tut. Zarząd, **mając na uwadze docelowe zagospodarowanie pasa drogowego jak i utrzymanie istniejącej linii zabudowy ul. Rolnej, zezwala na odstępstwo od Art. 43 ust. 1 Ustawy z dnia 21 marca 1985 r. o drogach publicznych i tym samym wyraża zgodę na zbliżenie projektowanej stacji ładowania pojazdów elektrycznych na dz. 146/1 nie bliżej niż 6m od krawędzi jezdni ww. ulicy.**

Z upoważnienia Prezydenta M. Katowice

ZASTĘPCA DYREKTORA
Miejskiego Zarządu Ulic i Mostów w Katowicach

KONRAD WRONOWSKI

/podpisano kwalifikowanym podpisem elektronicznym/

Opracował: Kacper Malborski, tel: +48 32 2569901 w. 128

Otrzymują:

1. Adresat
2. WD



\$00060246900000000013471\$

ZLECENIE:G-VII.6630.1.152.2025

ODPIS

PROTOKÓŁ Z PRZEPROWADZONEJ NARADY KOORDYNACYJNEJ NR 14

znak sprawy: G-VII.6630.1.152.2025

Podstawa sporządzenia: art. 28b ustawy z dnia 17.05.1989r. Prawo geodezyjne i kartograficzne (Dz.U. z 2024r. poz. 1151 t.j.)

Uzgodnienia dokumentacji projektowej dotyczącej szczegółowej lokalizacji elementów urządzeń inżynierskich

Sposób przeprowadzenia narady naradę koordynacyjną przeprowadzono za pomocą środków komunikacji elektronicznej

Termin przeprowadzenia narady 25/07/2025

Termin zakończenia narady 31/07/2025

Miejsce narady Urząd Miasta Katowice ul. Francuska 70

Przedmiot uzgodnienia Przyłącze elektroenergetyczne zasilające stację ładowania pojazdów elektrycznych przy parkingu ALDI ul. Woźniczki w Katowicach.

Wnioskodawca GreenWay Polska Sp. z o.o.
81-537 Gdynia Łużycka 3c

Jednostka projektowa GreenWay Polska Sp. z o.o.
81-537 Gdynia Łużycka 3c

Autor opracowania mgr inż. Maskulak Kacper,
inż. Trawicki Jan,

Inwestor GreenWay Polska Sp. z o.o.
81-537 Gdynia Łużycka 3c

Przewodniczący narady Przewodniczący narady - Inspektor
Ligęza Teresa

Wykaz uczestników narady koordynacyjnej:

Lp.	Uczestnik narady	Przedstawiciel	Stanowisko uczestnika narady (UWAGI)	Inne informacje
1	Urząd Miasta Katowice Wydział Architektury i Budownictwa Rynek 13 40-003 Katowice	Jarosz Patrycja	Uzgodniono bez uwag	Uzgodniono w portalu GEO-OŚRODEK (25/07/2025 09:08:41)
2	Miejski Zarząd Ulic i Mostów J.Kantorówny 2a 40-381 Katowice	Knopek Sebastian	Uzgodniono bez uwag	Uzgodniono w portalu GEO-OŚRODEK (24/07/2025 14:01:59)
3	Katowickie Inwestycje S.A. Porcelanowa 21 40-246 Katowice	Mazurek Patryk	Uzgodniono bez uwag	Uzgodniono w portalu GEO-OŚRODEK (29/07/2025 09:08:30)
4	Katowickie Wodociągi S.A. Obrońców Westerplatte 89 40-335 Katowice	Konieczny Grzegorz	Planowane zamierzenie inwestycyjne wymaga dokonania uzgodnienia szczegółowego w Katowickich Wodociągach S.A.	Uzgodniono w portalu GEO-OŚRODEK (29/07/2025 13:13:45)
5	GPW Oddział Eksploatacji Sieci Mikołów Filaretów 1 43-190 Mikołów	Ptaszny Jacek	Uzgodniono bez uwag	Uzgodniono w portalu GEO-OŚRODEK (25/07/2025 12:35:36)
6	GPW Oddział Eksploatacji Sieci Zagórze Lenartowicza 1 41-200 Sosnowiec	Piątek Andrzej	Uzgodniono bez uwag	Uzgodniono w portalu GEO-OŚRODEK (24/07/2025 12:35:19)
7	Tauron Ciepło sp. z o.o. Grażyńskiego 49 40-126 Katowice	Rzyman Adam	Uzgodniono bez uwag	Uzgodniono w portalu GEO-OŚRODEK (24/07/2025 12:37:30)
8	Dalkia Polska Energia S.A. Ścigały 14 40-205 Katowice	Osmenda Kamila	Uzgodniono bez uwag	Uzgodniono w portalu GEO-OŚRODEK (30/07/2025 12:54:34)
9	Polska Spółka Gazownictwa sp. z o.o. Oddział Zakład Gazowniczy w Zabrze Gazownia w Katowicach Pukowca 3 40-847 Katowice	Buczkowski Mariusz	Uzgodniono bez uwag	Uzgodniono w portalu GEO-OŚRODEK (25/07/2025 14:40:16)
10	Polska Spółka Gazownictwa sp. z o.o. Oddział Zakład Gazowniczy w Zabrze Szczęść Boze 11 41-800 Zabrze	Gwóźdź Benedykt	Uzgodniono bez uwag	Uzgodniono w portalu GEO-OŚRODEK (28/07/2025 11:18:28)
11	Operator Gazociągów Przesyłowych GAZ-SYSTEM S.A. Oddział w Świerklanach Wodzisławska 54 44-266 Świerklany	Gocyla- Moś Gabriela	Uzgodniono bez uwag	Uzgodniono w portalu GEO-OŚRODEK (25/07/2025 13:41:23)

12	Tauron Dystrybucja S.A. Oddział Gliwice Portowa 14A 44-102 Gliwice	Patyk Marcin	Uzgodnia się z uwagą, że prace w pobliżu naszych urządzeń podziemnych należy wykonać ręcznie, zgodnie z obowiązującymi normami. Wskazane jest, że względu na bezpieczeństwo osób i mienia, by przed przystąpieniem do prac wystąpić do TAURON Dystrybucja S.A. o nadzór branżowy. Zbliżenia i skrzyżowania należy zabezpieczyć zgodnie z obowiązującymi normami. UZGADNIA SIĘ KLAUZULAMI ZAWARTYMI W PIŚMIE NR: WP/022159/2024/O11R07	Uzgodniono w portalu GEO-OŚRODEK (28/07/2025 10:35:40)
13	Urząd Miasta Katowice Wydział Rozwoju Miasta Warszawska 4 40-006 Katowice	Kramza Magdalena	Uzgodniono bez uwag	Uzgodniono w portalu GEO-OŚRODEK (24/07/2025 14:13:00)
14	Zakład Zieleni Miejskiej T. Kościuszki 138 40-523 Katowice	Bujok Michał	Uzgodniono bez uwag	Uzgodniono w portalu GEO-OŚRODEK (25/07/2025 07:09:33)
15	Netia S.A. Dział Utrzymania Infrastruktury Sieciowej Okręg Południowy Konduktorska 33 40-155 Katowice	Taraska Paweł	Uzgodniono bez uwag	Uzgodniono w portalu GEO-OŚRODEK (25/07/2025 10:06:33)
16	Tramwaje Śląskie S.A. Inwalidzka 5 41-506 Chorzów	Rosa Łukasz	Uzgodniono bez uwag	Uzgodniono w portalu GEO-OŚRODEK (24/07/2025 13:26:50)
17	Państwowe Gospodarstwo Wodne Wody Polskie Zarząd Zlewni w Katowicach Nadzór Wodny w Bieruniu, Bieruń Nowy, ul. Warszawska 168 Sokolska 65 40-087 Katowice	Sygut Marek	Uzgodniono bez uwag	Uzgodniono w portalu GEO-OŚRODEK (28/07/2025 07:54:48)
18	Nadzór Wodny w Katowicach Państwowe Gospodarstwo Wodne Wody Polskie Plac Grunwaldzki 8-10 40-127 Katowice	Mędrecki Dawid	Inwestycja poza obszarem działania Nadzoru Wodnego w Katowicach.	Uzgodniono w portalu GEO-OŚRODEK (29/07/2025 14:27:52)
19	Państwowe Gospodarstwo Wodne WODY POLSKIE Regionalny Zarząd Gospodarki Wodnej w Gliwicach Sienkiewicza 2 44-100 Gliwice	Hubert Karolina	Uzgodniono bez uwag	Uzgodniono w portalu GEO-OŚRODEK (25/07/2025 18:35:36)
20	TELPOL Przedsiębiorstwo Produkcyjno-Montażowe Urządzeń Elektronicznych Racjonalizatorów 10 41-506 Chorzów	Kozyra Zdzisław	Uzgodniono bez uwag	Uzgodniono w portalu GEO-OŚRODEK (28/07/2025 05:00:20)

21	GONAR-BIS Sp. z o.o. Obroki 109 40-833 Katowice	Sopot Marek	Uzgodniono bez uwag	Uzgodniono w portalu GEO-OŚRODEK (25/07/2025 12:46:56)
22	TAURON Obsługa Klienta Sp. z o.o. Biuro Inwestycji Lwowska 23 40-389 Katowice	Wójcik Sebastian	Uzgodniono bez uwag	Uzgodniono w portalu GEO-OŚRODEK (30/07/2025 14:26:07)
23	Urząd Miasta Katowice Wydział Geodezji Francuska 70 40-028 Katowice	Ligęza Teresa	Znaki geodezyjne podlegają ochronie zgodnie z art. 15 ustawy "Prawo geodezyjne i kartograficzne". Niszczenie, uszkodzenie, przemieszczanie znaków geodezyjnych, a także niezawiadomienie właściwych organów o zniszczeniu, uszkodzeniu lub przemieszczeniu znaków geodezyjnych, podlega karze grzywny.	Uzgodniono w portalu GEO-OŚRODEK (30/07/2025 12:38:30)

Pomimo zawiadomienia nie wypowiedzieli się:

Lp.	Uczestnik narady
-----	------------------

Należy uwzględnić w opracowaniu inwestycje, które były wcześniej przedmiotem narady koordynacyjnej:

Nr	Zleceniodawca	Przedmiot uzgodnienia
95/2024	Firma Projektowa NOBRA 2 Bartosz Bryłka Świętochłowice Czajora 14	Przyłącze elektroenergetyczne dla stacji ładowania pojazdów elektrycznych przy ul. Woźniczki w Katowicach

Załączniki:

- Uwagi uczestników
- Dokumentacja projektowa

Przewodniczący narady:

Signed by /
Podpisano przez:
Teresa Ligęza
Date / Data:
2025-07-31 12:42



/pieczętka i podpis/

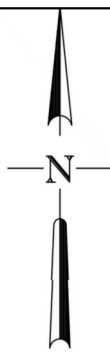

5566700

5566700

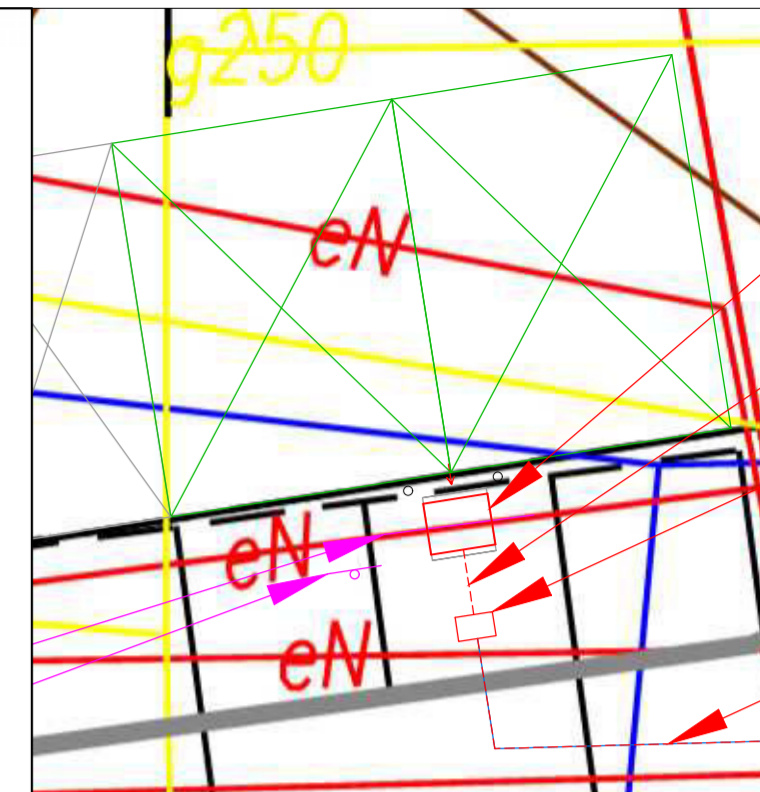

SZCZEGÓŁ SKALA 1:100

GEODETA UPRAWNIONY
Dawid Sienkiewicz
Nr świadectwa 24256

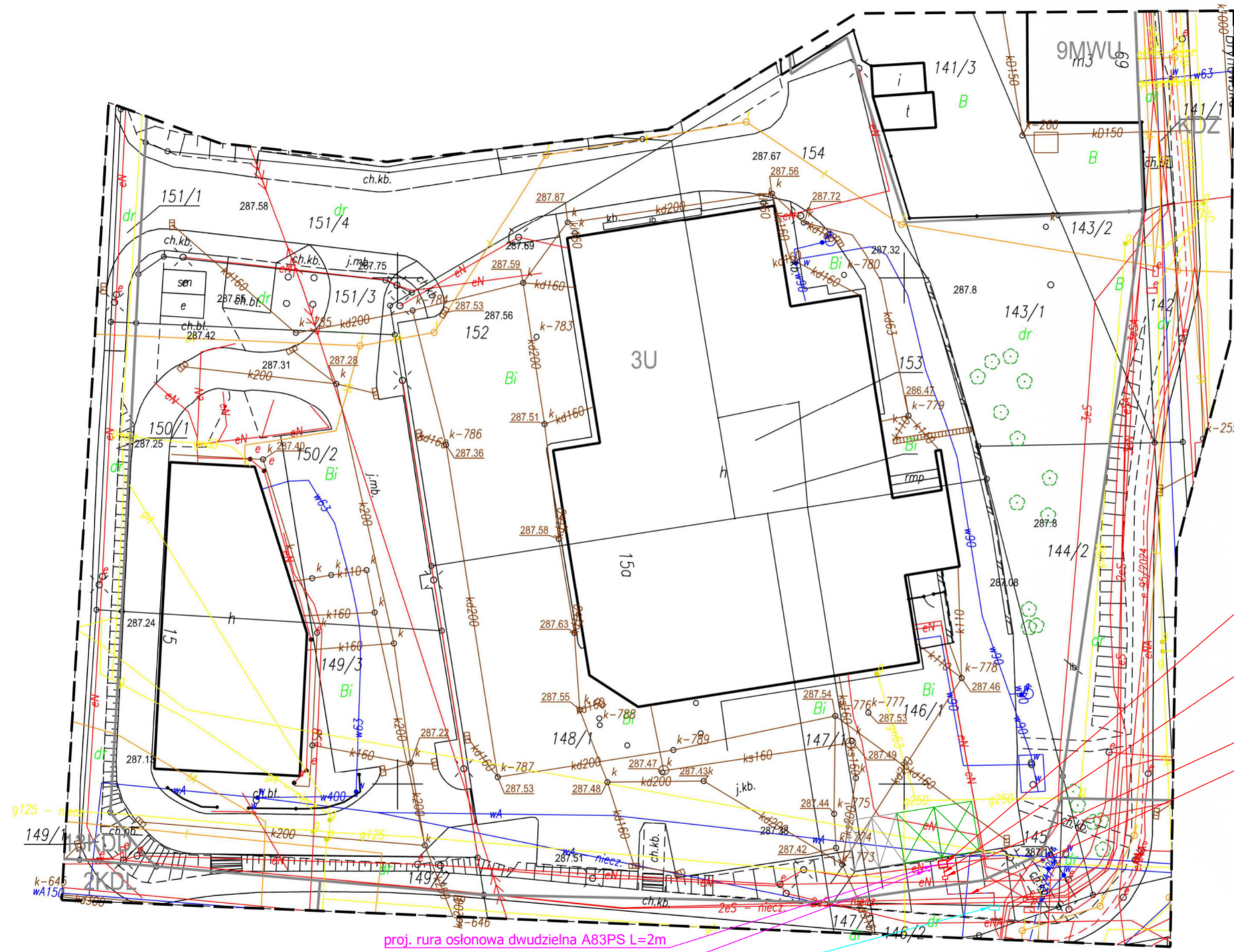

proj. ładowarka DC

proj. linia kablowa nn 0,4 kV typu 5x YKXS 1x150mm² L=1/5m

proj. złącze kablowe ZCh

proj. linia kablowa nn 0,4 kV typu 4x YKXS 1x240 mm² L=8/12m
w proj. rurze ochronnej DVRØ160 L= 8 m

proj. rura osłonowa dwudzielna A83PS L=2m

proj. znak drogowy informacyjny

proj. złącze ZKP Tauron Dystrybucja (wg odrębnego opracowania)

LEGENDA:

- projektowane linie kablowe nn-0,4 kV
- projektowane linie kablowe nn-0,4 kV układane w rurze osłonowej DVR
- L = X / Y długość trasowa / całkowita linii kablowej
- ⊠ istniejące miejsca parkingowe przeznaczone dla pojazdów elektrycznych na czas ładowania
- ⊠ istniejące miejsca parkingowe
- proj. słupki drogowy ochronny h=1m

Projektowane linie kablowe układane zgodnie z normą N-SEP-E-004 metodą wykopu otwartego.
Całość prac wykonać zgodnie z obowiązującymi przepisami, normami oraz zasadami wiedzy technicznej.
Rysunki i opis stanowią integralną część projektu, które należy rozpatrywać łącznie.

LOKALIZACJA

Oświadczam, że operat techniczny zawierający rezultaty prac geodezyjnych, w wyniku których powstał niniejszy dokument uzyskał pozytywny wynik weryfikacji	
Identyfikator zgłoszenia prac geodezyjnych:	G-III.6642.4.516.2025
Identyfikator materiału zasobu	P.2469.2025.646
Organ służby geodezyjnej i kartograficznej, który otrzymał zgłoszenie:	Prezydent Miasta Katowice
Wykonawca prac geodezyjnych:	EXIGEO Sp. z o.o., Gallusa 12, 40-594 Katowice
Nr oraz data sporządzenia dokumentu zawierającego wynik pozytywnej weryfikacji:	Protokół weryfikacji nr 1 z dnia 2025-04-17
Imię i nazwisko oraz nr uprawnień zawodowych kierownika prac geodezyjnych	Sienkiewicz Dawid, 24256
Data i podpis wykonawcy prac geodezyjnych	Jestem świadomy odpowiedzialności karnej za złożenie fałszywego oświadczenia. 28.04.2025

MAPA DO CELÓW PROJEKTOWYCH		
Oznaczenie kancelaryjne zgłoszenia pracy geodezyjnej	G-III.6642.4.516.2025	
Wykonawca	EXIGEO Gallusa 12 40-594 Katowice	
Zakres aktualizacji	-----	
Skala mapy	1:500	
Gmina	M. Katowice	
Obręb ewidencyjny	identyfikator	246901_1_0003
	nazwa	Dz. Ligota
Nazwa układu współrzędnych	prostokątnych płaskich	2000/6
	wysokości	PL-EVRF2007-NH
Działka(i) ewidencyjna(e)	146/1, 147/1, 148/1, 154, 153, 152, 151/4	
Kierownik prac	Dawid Sienkiewicz upr. 24256	
Data wykonania	09.04.2025	
Nie wyklucza się w terenie innych, niewykazanych na niniejszej mapie urządzeń podziemnych, które nie były zgłoszone do inwentaryzacji		
Istotne z punktu widzenia planowanej inwestycji granice nieruchomości nie były wyznaczane w terenie. Przebieg granic działek ewidencyjnych pozyskano z PZGK.		
Wykonanie niniejszej mapy nie było poprzedzone ustaleniami dotyczącymi ewentualnych służebności gruntowych obciążających grunty położone w granicach projektowanej inwestycji.		
Na obszarze opracowania obowiązuje Miejskowy Plan Zagospodarowania Przestrzennego		

PREZYDENT MIASTA KATOWICE

Dokumentacja projektowa nr G-VII.6630.1.152.2025 była przedmiotem narady koordynacyjnej przeprowadzonej w sposób elektroniczny w dniu 25/07/2025

Termin zakończenia narady: 31/07/2025

Signed by /
Podpisano przez: z up. PREZYDENTA MIASTA KATOWICE
Teresa Ligeza

Teresa Ligeza
Przewodnicząca Narady Koordynacyjnej
(Imię i nazwisko osoby reprezentującej organ)

Date / Data:
2025-07-31 12:44



Potwierdzam zgodność treści mapy z oryginałem

greenway	JEDYNOŚĆ PRACOWNI GreenWay Polska Sp. z o.o. ul. Lużycka 3c, 81-537 Gdynia www.greenwaypolsko.pl	INWESTOR: GreenWay Polska Sp. z o.o. ul. Lużycka 3c, 81-537 Gdynia	BRANŻA: ELEKTRYCZNA
PROJEKTOWAŁ: mgr inż. Kacper Maskulak	NR UPR.: POM/0193/PBE/22	ZAMIERZENIE INWESTYCYJNE: Budowa stacji ładowania pojazdów elektrycznych DC	DATA: maj 2025
PROJEKTANT SPRAWDZAJĄCY:	NR UPR.:	LOKALIZACJA: Sklep ALDI VST 062 ul. Woźniczki 15a, 40-584 Katowice	SKALA: 1:500
OPRACOWUJĄCY: inż. Jan Trawicki	NR UPR.:	NAZWA RYSUNKU: Projekt zagospodarowania terenu	STRONA: 1 SKALA: PW NR RTS: E1a

KAT.5122.739.2025.Tk

Katowice, dnia 22 sierpnia 2025r.

GreenWay Polska Sp. z o.o.
ul. Łużycka 3c
81-537 Gdynia

Odpowiadając na wniosek z dnia 11 lipca 2025r., (data wpływu 11.07.2025r.), w sprawie udzielenia informacji o warunkach geologiczno-górnichych dla zamierzenia inwestycyjnego pn.:

„Budowa ogólnodostępnej stacji ładowania pojazdów elektrycznych na parkingu sklepu ALDI”

na działce nr 146/1, położonej przy ul. Woźniczki 15a w Katowicach, w granicach terenu górnichiego „Katowice-Brynów-Ligota” PGG S.A. Oddział KWK Staszic-Wujek w Katowicach

i n f o r m u j ę ,

że zapisy Uchwały nr VI/101/19 Rady Miasta Katowice z dnia 28 marca 2019r., w sprawie uchwalenia miejscowego planu zagospodarowania przestrzennego obszaru Subcentrum Południe w Katowicach w rejonie ulic Rolnej i Kłodnickiej z wyłączeniem części zachodniej przy linii kolejowej, nie wskazują na konieczność określenia warunków geologiczno-górnichych przez właściwy organ nadzoru górnichiego.

Zgodnie z art. 8 i 9 ustawy o udostępnianiu informacji o środowisku i jego ochronie, udziale społeczeństwa w ochronie środowiska oraz o ocenach oddziaływania na środowisko z dnia 3 października 2008r. (Dz. U. z 2024r., poz. 1112 ze zm.), Okręgowy Urząd Górniczy w Katowicach może określić warunki górnichico-geologiczne tylko na okres obowiązującego planu ruchu zakładu górnichiego.

O szczegółową informację o warunkach geologiczno-górnichych, należy wystąpić do przedsiębiorcy prowadzącego roboty górnichice w tym rejonie, tj. PGG S.A. Oddział KWK Staszic-Wujek, ul. Karolinki 1, 40-467 Katowice.

DYREKTOR
Okręgowego Urzędu Górniczego
w Katowicach
mgr inż. Roman Sus

Otrzymują:

1. Adresat
2. OUG w Katowicach a/a



Katowickie Wodociągi S.A.
40-335 Katowice ul. Obrońców Westerplatte 89

tel.: +48 32 78 82 600 faks: +48 32 78 82 503
bok@wodociagi.katowice.pl www.wodociagi.katowice.pl

Sąd Rejonowy Katowice-Wschód w Katowicach Wydział VIII Gospodarczy - Krajowy Rejestr Sądowy
KRS: 0000270143 NIP: 634-012-53-82
Regon: 270 544 972 BDO: 000014861
Kapitał zakładowy: 98.338.000 zł Kapitał wpłacony: 98.338.000 zł

Całodobowe pogotowie wodno-kanalizacyjne
bezpłatny nr telefonu: 994
dyspozytor: 32 25 64 809

Nasz znak: **WUB/337/2025/SDS/AS**

Katowice, dnia

2025-08-05

Jan Trawicki
ul. Łużycka 3C
81 - 537 Gdynia

Wpłynęło dnia
2025.10.06

Dotyczy: uzgodnienia projektowanej linii kablowej do zasilania ogólnodostępnej stacji ładowania pojazdów elektrycznych na parking sklepu ALDI przy ul. Konstantego Woźniczki 15a w Katowicach.

W odpowiedzi na pismo w sprawie jak wyżej przesyłamy plan sytuacyjny z naniesioną siecią wod-kan. w rejonie projektowanej linii kablowej.

Należy zwrócić uwagę na:

o Sieć wodociągowa:

- odcinek magistrali wodociągowej Ø400stal;
- odcinek wodociągu rozdzielczego Ø160PE;
- odcinek wodociągu rozdzielczego Ø90PE;

Wodociąg rozdzielczy Ø90PE jest własnością sklepu ALDI.

o Sieć kanalizacyjna:

- wewnętrzna instalacja kanalizacyjna będąca własnością sklepu ALDI.

Głębokość ułożenia wodociągu powinna wynosić ok. 1,5 m. Nie posiadamy w naszej Spółce pomiaru geodezyjnego głębokości posadowienia sieci. Celem ustalenia dokładnej trasy i zagłębienia sieci wodociągowej wykonać należy wykopy kontrolne.

Dane wysokościowe kanalizacji należy zdjąć z terenu we własnym zakresie.

Celem ustalenia dokładnej trasy sieci kanalizacyjnej wykonać należy wykopy kontrolne.

W związku z brakiem szczegółowej inwentaryzacji przyłączy nie możemy ich wszystkich nanieść. Trasę przyłączy należy ustalić w terenie we własnym zakresie.

Ponadto informujemy, że projektowaną trasę linii kablowej należy dostosować do warunków odległościowych wraz z zachowaniem pasa technologicznego od istniejących sieci wodociągowej.

Dodatkowo informujemy, że przy skrzyżowaniach i przy zbliżeniach z siecią wodociągową należy zastosować rurę osłonową na planowanej linii kablowej.

Roboty w rejonie naszych sieci prowadzić ręcznie pod dorywczym nadzorem naszego przedstawiciela

z zachowaniem norm odległościowych oraz skutecznym zabezpieczeniem istniejących sieci na wypadek awarii.

Rozpoczęcie robót bezwzględnie zgłosić z dwutygodniowym wyprzedzeniem w naszej Spółce celem sprawowania dorywczego nadzoru technicznego.

Lokalizację projektowanej linii kablowej przy ul. Woźniczki 15a uzgadniamy po spełnieniu powyższych warunków.

Sprawę prowadzi Artur Stopa tel: 32 7882439.

Wydane uzgodnienie jest ważne przez okres dwóch lat.

Załączniki:

1 egz. planu syt.

Kopie:

SDS

Kierownik
Działu Sieci

Katarzyna Wanińska



KATOWICE, ul. Obrońców Westerplatte 89
40-375 Katowice
NIP 634-012-53-82
-92-

Załącznik do pisma
z dnia 2025-09-05
L.dz. JUB/1337/2025/SPS/145

Legenda:
- wodociąg
- hydroant

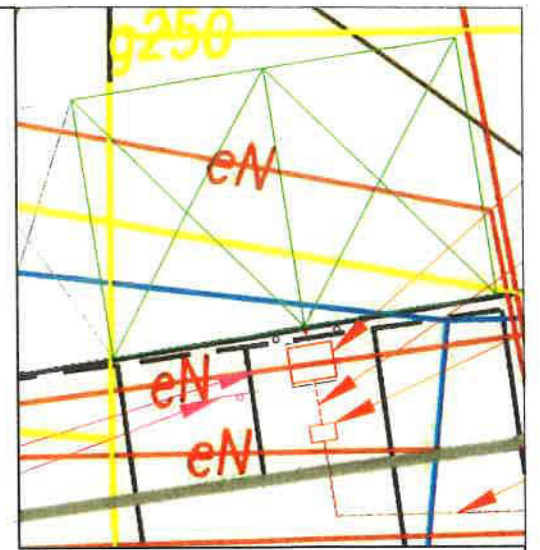

SZCZEGÓŁ SKALA 1:100

GEODETA-UPRAWNIONY
Dawid Sienkiewicz
Nr świadectwa 24256

Oświadczam, że operacje techniczne zostały wykonane zgodnie z przepisami, w wyniku których powstał niniejszy dokument i uzyskał pozytywny wynik weryfikacji.	
Identyfikator zgłoszenia prac geodezyjnych	G-III 6542.4.516.2025
Identyfikator materiału źródła	P.2468.2025.646
Organ służby geodezyjnej (kartograficznej), który otrzymał zgłoszenie	Prezydent Miasta Katowice
Wykonawca prac geodezyjnych	EXGEO Sp. z o.o. Galuska 12, 40-594 Katowice
Nazwa i data sporządzenia dokumentu, z którego korzystał przy wykonywaniu prac geodezyjnych	Protokół weryfikacji nr 1 z dnia 2025-04-17
Imię i nazwisko oraz adres i nr ewidencyjny i adres geodezyjny	Sienkiewicz Dawid, 24256
Data i sposób wykonania prac geodezyjnych	w systemie świadomości odpowiedzialności zawodowej, za zgodności fotogrametrycznej 28.04.2025

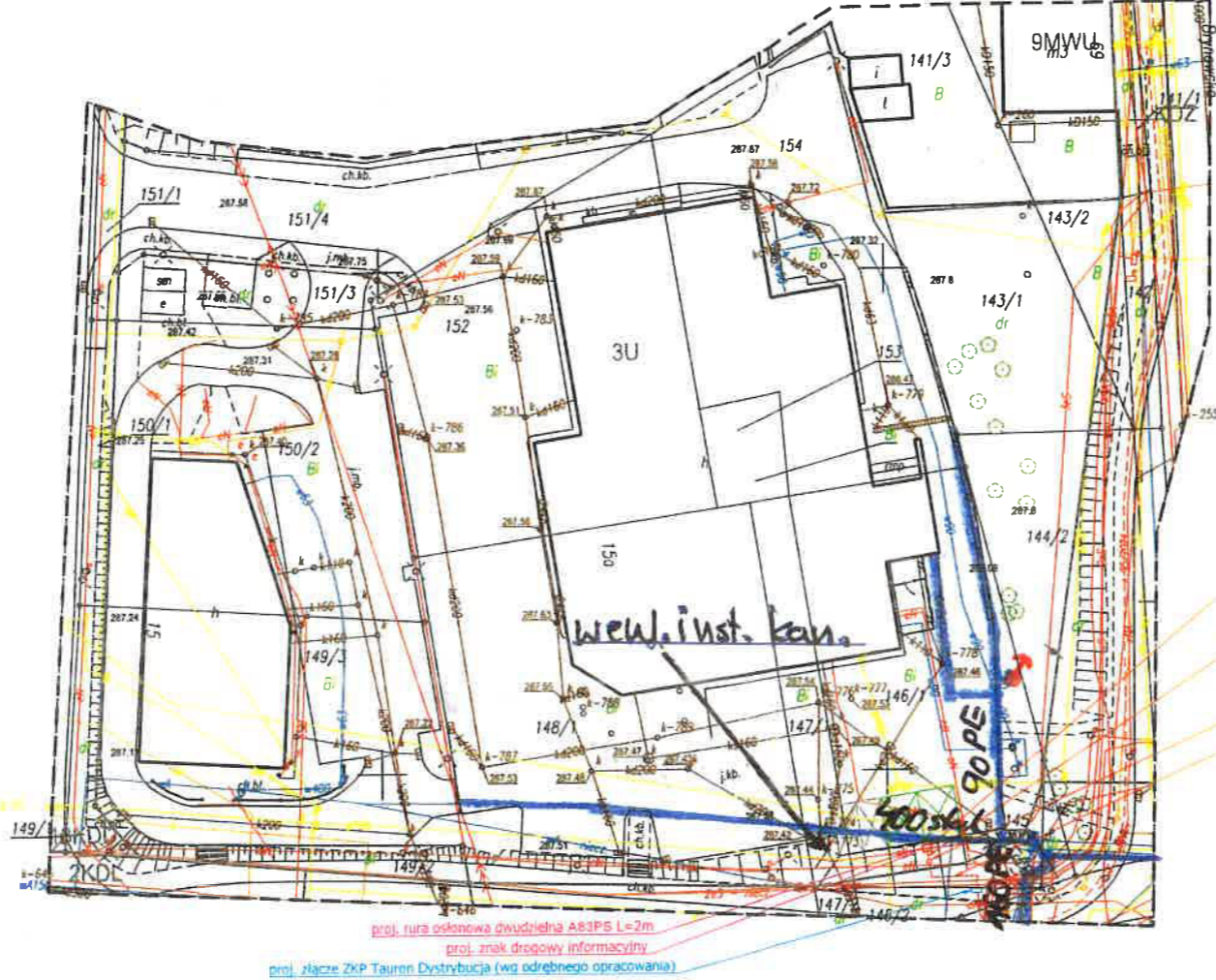

proj. ładowarka DC
proj. linia kablowa nn 0,4 kV typu 5x YAKXS 1x150mm² L=1,5m
proj. złącze kablowe ZCh
proj. linia kablowa nn 0,4 kV typu 4x YAKXS 1x240 mm² L=8,12m w proj. rurze ochronnej DVRØ160 L= 8 m

LEGENDA:

- projektowane linie kablowe nn-0,4 kV
- projektowane linie kablowe nn-0,4 kV układane w rurze osłonowej DVR
- L = X / Y długość trasowa / całkowita linii kablowej
- istniejące miejsca parkingowe przeznaczone dla pojazdów elektrycznych na czas ładowania
- istniejące miejsca parkingowe
- proj. słupki drogowy ochronny h=1m

Projektowane linie kablowe ułożone zgodnie z normą N-SEP-E-004 metodą wykopu otwartego.
Całość prac wykonać zgodnie z obowiązującymi przepisami, normami oraz zasadami wiedzy technicznej.
Rysunki i opis stanowią integralną część projektu, które należy rozpatrywać łącznie.



LOKALIZACJA

MAPA DO CELÓW PROJEKTOWYCH		
Oznaczenie kancelaryjne zgłoszenia pracy geodezyjnej	G-III 6542.4.516.2025	
Wykonawca	EXGEO Galuska 12 40-594 Katowice	
Zakres aktualizacji	-----	
Skala mapy	1:500	
Gmina	M. Katowice	
Obszary ewidencyjne	identyfikator	246801_1.0003
	nazwa	Dz. Lipota
Nazwa układu współrzędnych	prostokątne płaskich	200016
	wysokości	PL-EVRF2007-NH
Działka(i) ewidencyjne(a)	146/1, 147/1, 148/1, 151, 152, 151/4	
Kierownik prac	Dawid Sienkiewicz upr. 24256	
Data wykonania	08.04.2025	
Nie wyklicza się w terenie linnych, niewykazanych na niniejszej mapie urządzeń podziemnych, które nie były zgłoszone do inwentaryzacji.		
Jeżeli z punktu widzenia planowanej inwestycji granice nieruchomości nie były wyznaczane w terenie. Przebieg granic działek ewidencyjnych pozyskano z PZGM.		
Wykonanie niniejszej mapy nie było poprzedzone ustaleniami dotyczącymi ewentualnych służebności gruntowych obciążających grunty położone w granicach projektowanej inwestycji.		
Na obszarze opracowania obowiązuje Miejscowy Plan Zagospodarowania Przestrzennego		



Potwierdzam zgodność treści mapy z oryginałem

greenway		GreenWay Polska Sp. z o.o. ul. Lużycka 3c, 81-537 Gdynia www.greenwaypolka.pl		GreenWay Polska Sp. z o.o. ul. Lużycka 3c, 81-537 Gdynia	
PROJEKTOWAŁ	mgr inż. Kacper Maszula	NUMER PROJEKTU	POM/0193/PBE/22	INWESTOR	Sklep ALDI VST 062 ul. Woznicki 15a, 40-584 Katowice
PROJEKTOWAŁ	mgr inż. Kacper Maszula	NUMER PROJEKTU	POM/0193/PBE/22	INWESTOR	Projekt zagospodarowania terenu
PROJEKTOWAŁ	mgr inż. Jan Trzeźwiński	NUMER PROJEKTU	POM/0193/PBE/22	INWESTOR	Projekt zagospodarowania terenu
				E10	



EV Charging Solution

DC Charger / SLIM 100

- 100 kW fast charging up to 97% efficiency
- User-friendly design, accessible to everyone
- Integrated credit card payment solution and RFID user identification
- Supports up to 920 V_{DC}
- Full accessibility according DIN 18040



Commercial
Areas



Parking



Service
Station



Logistics
Company



Traffic
Hub



Forward-Looking EV Infrastructure

Address the challenges of next generations EVs with the SLIM 100

The SLIM 100 offers a maximum power output of 100 kW and includes rectifiers with 97% power efficiency. It provides simultaneous charging of up to three vehicles and offers the convenience of both DC and AC charging. With its ability to deliver 100 kW of power in a single cabinet, the Delta SLIM 100 is well-suited for commercial applications, parking lots, and urban traffic hubs.

It features a flexible cable radius and multi-directional charging capability for greater installation versatility and user convenience. Additional key features include a comprehensive user interface with RFID, payment terminal, and energy meter. The SLIM 100 also includes a prominent charging status light, clearly visible from a distance, helping drivers quickly identify available charging points.



Application Scenario

Charging Network

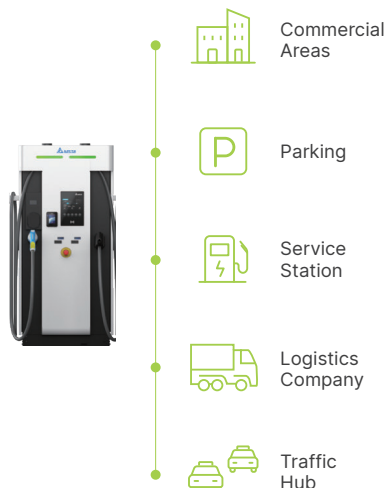

Backend System

DeltaGrid® EV Management System



Applications

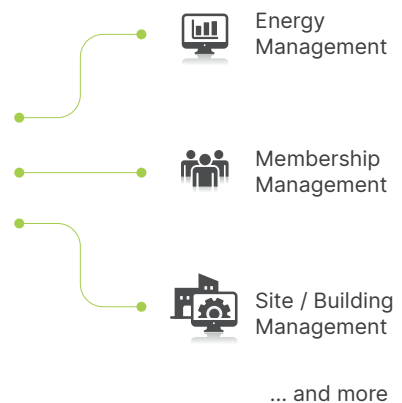

Feature Highlights



100kW fast charging
up to 97 % efficiency

- 2 x 50 kW simultaneous DC charging
- Charge up to three vehicles simultaneously
- Up to 920 V_{DC} high voltage charging supports current and future EVs
- Dynamic load distribution minimizes the charging time
- 97 % power efficiency on rectifier level



Multi-directional
Cable Use

- Enabling easy access and efficient space usage
- Flexible, multi-directional deployment, enabling easy access from either side of the vehicle
- The new cable management system provides ample cable handling, accommodating various vehicle parking positions
- Designed with a generous cable radius, the system ensures smooth handling and minimizes strain



User-friendly design,
accessible to everyone

- RFID and optional credit card authentication
- Accessibility according to DIN 18040 offers barrier-free access
- Status indicators guide EV drivers to available charge points



Product at a Glance

Network Connectivity
Ethernet, Cellular 2G / 3G / 4G

Status Indicators

Charging Standard

- CCS up to 100 kW
- CHAdeMO up to 62.5 kW
- AC Type 2 socket up to 22 kW
- Choice of plug standard

Accessibility
Compliance to DIN 18040

User Authentication
Credit card, RFID
reader, Autocharge,
ISO 15118-2

Certified DC Meters

Protection
IP55, IK10



Specifications

Model Name		SLIM 100
Input		
AC Connection	3-Phase, L1, L2, L3, N, PE, Dual AC feed	
AC Voltage	400 V _{RMS} (L-L) ± 10 %	
Frequency	50 / 60 Hz	
Nominal Current	203 A _{RMS} at maximum output power	
Power Factor / THDu	0.99 / 1 %	
Mains Terminal	Screw terminal / Terminal blocks	
Transient OVP	Class II / C protection	
Output		
DC Output Voltage Range	200 V to 920 V _{DC}	
Maximum Current	250 A _{DC} at 400 V _{DC}	
Maximum Power	100 kW _{DC}	
Cable Length / Reach Distance	5 m / 4.6 m 3.5 m / 3.1 m	
Protection	Over current, Under voltage, Over voltage, Short circuit, Ground fault and Isolation monitoring	
User Interface & Control		
Display	7 inch LCD	
Supported Languages	English, German (Up to 3 additional languages available on request)	
Push Button	1 emergency stop button (option)	
Keypad	5 buttons	
Local Authentication	RFID and NFC Credit card terminal option, Autocharge	
Network Interface	Ethernet, Cellular (2G / 3G / 4G)	
Protocol	Back-end system integration with OCPP 1.5 and 1.6, Modbus TCP for load management / energy management system integration	
Environmental		
Operating Temperature	-25 °C to +50 °C	
Storage Temperature	-40 °C to +80 °C	
Humidity	< 95% relative humidity, non-condensing	
Altitude	Up to 2000 m	
Mechanical		
Ingress Protection	IP55	
Enclosure Protection	IK10 on the enclosure, IK08 on the display (according to IEC 62262)	
Cooling	Forced air	
Dimension (W x H x D)	892 × 1616 × 444 mm	
Weight *	230 kg*	
Regulation		
Certificate	IEC 61851-1, IEC 61851-22, IEC 62479, IEC 61851-23	
EMC	EN 55011, IEC 61851-21-2	
Accessibility	DIN 18040	
DC Charging Points		
	CCS	CHAdeMO
Rating cable and Connector	250 A _{DC}	125 A _{DC} / 500 V _{DC}
Compliance	IEC 61851-23 / -24, IEC 62196-3, DIN 70121, ISO 15118-2	IEC 61851-23 / -24, JEVS G 105, Rev. 1.2 compliant
AC Charging Point		
Nominal AC Voltage	400 V _{RMS}	
At 22 kW Charging Point	3 × 32 A _{RMS} at 22 kW	
Protections	RCD Type B 30 mA (compliant to IEC 62955)	
Compliance AC Socket 22kW	IEC 62196-2 Mode 3, Type 2	

*The weight of the unit may vary based on configuration. Dimension and weight including charging connectors, subject to variants. Product outlook depends on configuration. Specifications are subject to change without notice.



More information

Delta Electronics (Netherlands) BV

Zandsteen 15, 2132 MZ Hoofddorp, The Netherlands
TEL : +31 20 655-0900

www.delta-emea.com



2025/11

Katowice, 2024-02-28

WARUNKI PRZYŁĄCZENIA nr WP/022159/2024/O11R07 z dnia 2024-02-28

Obiekt: Stacja ładowania pojazdów elektr.
Adres przyłączanego obiektu: ul. Konstantego Woźniczki 15A
40-582 Katowice
numery działek: 154,153,148/1,147/1,152,146/1,151/4

Odpowiadając na wniosek z dnia 2024-02-21, zapewniamy przyłączenie do sieci TAURON Dystrybucja SA i dostawę energii elektrycznej o mocy przyłączeniowej:

Przyłączy 1: **179,0 kW** dla zasilania podstawowego, w **IV** grupie przyłączeniowej, na poniższych warunkach.

IA. Wymagania techniczne - przyłączy 1 (zasilanie podstawowe)

1. Miejsce przyłączenia: **rozdzielnica nN w stacji transformatorowej nr GLCK802**
Parametry techniczne zasilania:
Stacja transformatorowa: **GLCK802/1/6**
z transformatorem o mocy: **400 [kVA] przekładnia: 21000/420 [V]**
obwód: **ZKPP nowy obwód ładowarka**
2. a) Miejsce dostarczania energii elektrycznej: **zaciski prądowe wyjściowe rozłącznika bezpiecznikowego listwowego zabudowanego za przekładnikami prądowymi w zestawie złączowo -pomiarowym.**
b) Miejsce rozgraniczenia własności urządzeń elektroenergetycznych: **zaciski prądowe wyjściowe rozłącznika bezpiecznikowego listwowego zabudowanego za przekładnikami prądowymi w zestawie złączowo -pomiarowym.**
3. Przyłączenie obiektu do sieci wymaga:
 - a) w zakresie przyłącza:
 - budowa linii kablowej YAKXSz0 4 x 240 mm² z wolnego pola rozdzielnicy nN do zestawu złączowo-pomiarowego ZK2a-1PP usytuowanego w pobliżu granicy posesji
 - szczególnie ustalić na etapie projektowania,
 - b) w zakresie sieci:
 - wymiana transformatora w stacji **GLCK802** na jednostkę o mocy **400 kVA**,
 - c) w zakresie przyłączanych urządzeń, instalacji Wnioskodawcy:
 - wykonanie odcinka linii kablowej czterożyłowej od zestawu złączowo-pomiarowego do tablicy rozdzielczej w budynku, gdzie należy wykonać uziemienie oraz rozdział przewodu PEN na PE i N; Zabudowa rozłącznika bezpiecznikowego na "wejściu" WLZ do rozdzielnicy nN przyłączanego obiektu, z wkładkami /wkładka topikowa musi posiadać charakterystykę szybką/ o wartości dobranej do prądu maksymalnego wynikającego z określonej mocy umownej
 - instalację wykonać zgodnie z obowiązującymi przepisami i normami
4. Układ pomiarowo-rozliczeniowy na napięciu 0,4 kV:
 - a) rodzaj układu: **pośredni 3 fazowy**,
 - b) miejsce zainstalowania: **w zestawie złączowo-pomiarowym zlokalizowanym w granicy działki.**
5. Zabezpieczenia główne:
 - a) prąd znamionowy: **max 280 A**,
 - b) rodzaj: **wkładka topikowa**,
 - c) lokalizacja: **w zestawie złączowo-pomiarowym zlokalizowanym w granicy działki.**
6. Dla doboru aparatury, spodziewaną wartość prądu zwarcia w miejscu dostarczania energii elektrycznej przyjąć wg obliczeń, jednak nie mniej niż 6 kA.
7. Wymagany stopień skompensowania mocy biernej, $\text{tg } \varphi \leq 0,4$.
8. Sieć nN pracuje w układzie: **TN – C**

II. Określa się następujące dopuszczalne czasy trwania przerw:

- a) czas trwania jednorazowej przerwy, tj. całkowitej, jednoczesnej przerwy w zasilaniu wszystkich miejsc dostarczania, nie przekraczający:
 - dla przerwy planowanej – 16 godz.,
 - przerwy nieplanowanej – 24 godz.,
- b) łączny czas trwania przerw w ciągu roku, stanowiący sumę czasów trwania przerw jednorazowych, tj. całkowitych jednoczesnych przerw w zasilaniu wszystkich miejsc dostarczania, nie przekraczający:
 - przerw planowanych – 35 godz.,
 - przerw nieplanowanych – 48 godz.

III. Termin ważności niniejszych warunków 2 lata od dnia ich doręczenia.

W przypadku zawarcia umowy o przyłączenie termin ważności niniejszych warunków przyłączenia wydłuża się na okres ważności umowy o przyłączenie.

Przygotował: Cupał Jarosław

Pełnomocnik
TAURON Dystrybucja S.A.

R. Olejnik

Robert Olejnik

Uwaga: Jeżeli mają Państwo pytania w sprawie warunków przyłączenia, prosimy, żeby skontaktowali się Państwo z nami na jeden z poniższych sposobów:

- elektronicznie przez formularz kontaktowy na tauron-dystrybucja.pl/formularz (jako temat kontaktu należy wybrać „Napisz wiadomość”),
- przez infolinię 32 606 0 616.

Prosimy, żeby w zgłoszeniu podali Państwo numer warunków przyłączenia WP/022159/2024/O11R07.

Informacje dodatkowe do warunków przyłączenia

1. TAURON Dystrybucja S.A. zrealizuje zakres inwestycji określony w warunkach przyłączenia do miejsca rozgraniczenia własności urządzeń elektroenergetycznych, po zawarciu przez Wnioskodawcę umowy o przyłączenie do sieci.
2. Instalacja elektryczna w przyłączanym obiekcie oraz urządzenia elektroenergetyczne i instalacje od obiektu do miejsca rozgraniczenia własności, winny być wykonane zgodnie z obowiązującymi przepisami i normami oraz wymaganiami określonymi w niniejszych Warunkach przyłączenia.
3. Przyłączane przez Wnioskodawcę urządzenia nie mogą wprowadzać do sieci lub instalacji innych użytkowników systemu zakłóceń o poziomie wyższym niż dopuszczalne, określone w przepisach (np. wahania napięcia lub odkształcenia jego przebiegu).
4. Dopuszcza się realizację dostaw energii elektrycznej na potrzeby zasilania placu budowy wnioskowanego obiektu na podstawie zgłoszenia gotowości instalacji do przyłączenia dla placu budowy.
5. Dopuszczalny poziom zmienności parametrów technicznych energii elektrycznej: parametry techniczne w miejscu dostarczania energii elektrycznej winny być zgodne z aktualnie obowiązującymi przepisami – Rozporządzenie Ministra Klimatu i Środowiska w sprawie szczegółowych warunków funkcjonowania systemu elektroenergetycznego.
6. Określony w warunkach przyłączenia sposób zasilania nie zapewnia bezprzerwowej dostawy energii elektrycznej. Urządzenia wymagające zasilania bezprzerwowego należy zaopatrzyć we własne, niezależne źródło energii, podłączone w sposób uniemożliwiający podanie napięcia do sieci przedsiębiorstwa energetycznego.
7. Warunki przyłączenia zostały określone dla standardowych parametrów energii elektrycznej określonych w ustawie Prawo energetyczne.
8. W przypadku użytkowania odbiorników o charakterze indukcyjnym prowadzone będą rozliczenia za ponadumowny pobór energii biernej wg zasad określonych w Taryfie dla energii elektrycznej w zakresie dystrybucji energii elektrycznej TAURON Dystrybucja S.A.
9. W przypadku kolizji projektowanego obiektu z istniejącymi urządzeniami elektroenergetycznymi, Wnioskodawca winien zwrócić się do Wydziału Eksploatacji z wnioskiem o określenie warunków przebudowy tych urządzeń.
10. Wymagania dotyczące rozwiązań technicznych stosowanych na terenie działalności TAURON Dystrybucja S.A. ujęte w formie standaryzacji dostępne są na stronie www.tauron-dystrybucja.pl
11. Dodatkowe informacje: **Nr. proj. zestawu: ZK-GLC343071**

Załączniki:

1. Mapa z lokalizacją przyłącza.